

BSE782380B

BSE782380M

BSK782380M

LV	Lietošanas instrukcija Tvaika cepeškrāsns	3
LT	Naudojimo instrukcija Garinė orkaitė	27
PL	Instrukcja obsługi Piekarnik parowy	51



UZSTĀDĪŠANA / MONTAVIMAS / INSTALACJA



Esiet sveicināti AEG pasaulē! Pateicamies jums, ka iegādājāties mūsu ierīci.



saņemtu lietošanas ieteikumus un brošūras, kā arī traucējummeklēšanas, servisa un remonta informāciju:

www.aeg.com/support

Izmaiņu tiesības rezervētas.

SATURS

1. DROŠĪBAS INFORMĀCIJA.....	3
2. DROŠĪBAS NORĀDĪJUMI.....	5
3. IZSTRĀDĀJUMA APRAKSTS.....	7
4. VADĪBAS PANELIS.....	8
5. PIRMS PIRMĀS LIETOŠANAS REIZES.....	9
6. IKDIENAS LIETOŠANA.....	9
7. PAPILDFUNKCIJAS.....	13
8. PULKSTEŅA FUNKCIJAS.....	14
9. PAPILDPIEDERUMU IZMANTOŠANA.....	15
10. PADOMI UN IETEIKUMI.....	17
11. APRŪPE UN TĪRĪŠANA.....	20
12. PROBLĒMRISINĀŠANA.....	23
13. ENERGOEFEKTIVITĀTE.....	24
14. APSVĒRUMI PAR VIDES AIZSARDZĪBU.....	26

1. ⚠ DROŠĪBAS INFORMĀCIJA

Pirms ierīces uzstādīšanas un lietošanas rūpīgi izlasiet pievienotos norādījumus. Ražotājs neatbild par savainojumiem un bojājumiem, kas radušies ierīces nepareizas uzstādīšanas vai izmantošanas rezultātā. Glabājiet šīs instrukcijas drošā, pieejamā vietā, lai tās varētu izmantot nākotnē.

1.1 Bērnu un neaizsargātu personu drošība

- Šo ierīci drīkst izmantot bērni no 8 gadu vecuma un cilvēki ar ierobežotām fiziskām, sensorām vai garīgām spējām vai pieredzes un zināšanu trūkumu atbildīgas personas uzraudzībā vai, ja tie ir informēti par ierīces drošu lietošanu un izprot potenciālos riskus. Bērniem no līdz 8 gadu

- vecumam un personām ar ļoti plašu un sarežģītu invaliditāti jāliedz piekļuve ierīcei, ja vien tos nepārtraukti neuzrauga.
- Bērni jāuzrauga, lai viņi nerotaļātos ar ierīci.
 - Neļaujiet bērniem tuvoties iepakojumam un atbrīvojieties no tā pienācīgā veidā.
 - UZMANĪBU: Ierīce un tās pieejamās detaļas lietošanas laikā sakarst. Neļaujiet bērniem un mājdzīvniekiem atrasties ierīces tuvumā, kad tā tiek lietota vai atdziest.
 - Ja ierīcei ir bērnu drošības ierīce, tā jāaktivizē.
 - Bērni nedrīkst tīrīt ierīci un veikt tās apkopi bez uzraudzības.

1.2 Vispārīgā drošība

- Šī ierīce paredzēta tikai ēdiena gatavošanai.
- Šī ierīce ir izstrādāta tikai izmantošanai mājās apstākļos un telpās.
- Šo ierīci var izmantot birojos, viesnīcu viesu numuros, pansiju viesu numuros, lauku viesu mājās un citās līdzīgās uzturēšanās vietās, kurās izmantošana nepārsniedz (vidējo) mājsaimniecības lietošanas intensitāti.
- Ierīces uzstādīšanu un vada nomaiņu drīkst veikt tikai kvalificēts speciālists.
- Nelietojiet ierīci pirms tās iebūvēšanas.
- Pirms visu veidu apkopes veikšanas atvienojiet ierīci no elektrotīkla.
- Ja elektrības vads ir bojāts, lai izvairītos no elektrības trieciena riska, tas jānomaina ražotājam, pilnvarotam servisa centram vai citam kvalificētam speciālistam.
- UZMANĪBU: Pirms spuldzes nomaiņas pārlicinieties, ka ierīce ir izslēgta, lai izvairītos no strāvas trieciena iespējamības.
- UZMANĪBU: Ierīce un tās pieejamās detaļas lietošanas laikā sakarst. Nepieskarieties sildelementiem un ierīces iekšienes virsmai.
- Vienmēr izmantojiet cimodus, lai izņemtu vai ievietotu papildpiederumus vai gatavošanas traukus.

- Lietojiet tikai šai ierīcei paredzēto ēdiena sensoru (temperatūras sensoru).
- Lai izņemtu plauktu balstus, vispirms pavelciet nost no sānu sienām plauktu balsta priekšpusi, un tad aizmugurējo daļu. Uzstādiet plauktu atbalstus, veicot iepriekšminētās darbības pretējā secībā.
- Ierīces tīrīšanai neizmantojiet tvaika tīrītāju.
- Plīts virsmas stikla durvju tīrīšanai neizmantojiet raupjus, abrazīvus tīrīšanas līdzekļus vai asus metāla skrāpjus, jo tie var saskrāpēt virsmas, un tādējādi stikls var saplīst.

2. DROŠĪBAS NORĀDĪJUMI

2.1 Uzstādīšana

BRĪDINĀJUMS!

Ierīci drīkst uzstādīt tikai sertificēti speciālisti.

- Noņemiet visu iesaiņojumu.
- Neuzstādi un nelietojiet bojātu ierīci.
- Ievērojiet instalācijas norādījumus, kas pieejami mūsu tīmekļa vietnē.
- Vienmēr uzmanīgi pārvietojiet ierīci, jo tā ir smaga. Vienmēr izmantojiet drošības cimdus un slēgtus apavus.
- Nevelciet ierīci aiz roktura.
- Uzstādi ierīci drošā un atbilstošā vietā, kas atbilst uzstādīšanas prasībām.
- Nodrošiniet starp blakus uzstādītām ierīcēm piemērotu attālumu.
- Pirms ierīces uzstādīšanas pārliecinieties, ka būs iespējams brīvi atvērt tās durvis.
- Ierīce ir aprīkota ar elektrisku dzesēšanas sistēmu. Tā ir jādarbina ar elektrības padevi.

2.2 Elektrotīkla savienojums

BRĪDINĀJUMS!

Ugunsgrēka un elektrošoka risks!

- Elektrības padeves pieslēgšana jāveic sertificētam elektriķim.
- Ierīcei jābūt iezemētai.

- Pārliecinieties, ka tehnisko datu plāksnītē norādītie parametri atbilst elektrotīkla parametriem.
- Vienmēr izmantojiet pareizi uzstādītu un drošu kontaktligzdu.
- Nelietojiet daudzkontakta adapterus vai pagarinātājus.
- Rīkojieties uzmanīgi, lai nesabojātu kontaktspraudni un kabeli. Ja iekārtas elektropadeves kabeli nepieciešams nomainīt, to jāveic tuvākajā autorizētajā servisa centrā.
- Neļaujiet strāvas kabeļiem saskarties ar ierīces durvīm vai nišu zem ierīces vai atrasties to tuvumā, it īpaši, ja tā darbojas vai durvis ir karstas.
- Daļas, kas nodrošina aizsardzību pret elektrošoku no strāvu vadošiem un izolētajiem elementiem, jānostiprina tā, lai tos nevarētu noņemt bez instrumentiem.
- Pieslēdziet kontaktspraudni kontaktligzdai tikai uzstādīšanas beigās. Pārbaudiet, vai pēc uzstādīšanas kontaktspraudnim var brīvi piekļūt.
- Ja kontaktligzda ir vaļīga, neievietojiet tajā kontaktspraudni.
- Nekad neatslēdziet ierīci no tīkla, velkot aiz strāvas kabeļa. Vienmēr velciet aiz kontaktspraudņa.
- Ir jāizmanto atbilstošas izolācijas ierīces: automātslēdži, drošinātāji (no turētājiem izskrūvējami drošinātāji), zemējuma noplūdes automātslēdži un savienotāji.
- Elektroinstalācijā jābūt izolācijas ierīcei, kas ļauj atvienot ierīci no visiem

elektrotīkla poliem. Izolācijas ierīcē atstarpei starp kontaktiem jābūt vismaz 3 mm.

- Šī ierīce ir aprīkota ar barošanas vadu un kontaktdakšu.

2.3 Lietošana

BRĪDINĀJUMS!

Pastāv traumu, apdegumu, elektrošoka vai sprādziena risks.

- Nemainiet šī produkta specifikāciju.
- Pārliedzinieties, ka ierīces ventilācijas atveres nav nosprostotas.
- Lietošanas laikā neatstājiet ierīci bez uzraudzības.
- Izslēdziet ierīci pēc katras lietošanas reizes.
- Ievērojiet piesardzību, atverot ierīces durvis, kamēr tā darbojas. Var notikt karsta gaisa izplūšana.
- Nelietojiet ierīci ar mitrām rokām, vai ja ierīce nonākusi saskarē ar ūdeni.
- Nepielietojiet spiedienu uz cepeškrāsns durvīm.
- Nelietojiet ierīci kā darba virsmu vai uzglabāšanai paredzētu virsmu.
- Atveriet ierīces durvis piesardzīgi. Izmantojot sastāvdaļas, kas satur spirtu, var rasties spirta tvaiku un gaisa maisījums.
- Neļaujiet dzirkstelēm vai atvērtai liesmai nonākt saskarē ar ierīci, kad atverat durvis.
- Lūdzu, vienmēr izmantojiet stiklu un brukas, kas paredzētas konservēšanai.
- Neievietojiet ierīcē un neglabājiet tās tuvumā vai uz tās viegli uzliesmojošas vielas vai ar viegli uzliesmojošām vielām piesūcinātus priekšmetus.

BRĪDINĀJUMS!

Pastāv ierīces bojājumu risks.

- Lai novērstu emaljas bojājumus vai krāsas maiņu:
 - neievietojiet cepeškrāsns traukus vai citus priekšmetus nepastarpināti uz ierīces grīdas.
 - nenovietojiet alumīnija foliju nepastarpināti uz ierīces grīdas;
 - neļējiet ūdeni karstā ierīcē.

- neatstājiet ierīcē mitrus traukus un produktus pēc gatavošanas beigām.
- ievērojiet piesardzību, izņemot vai ievietojot papildaprīkojumu.

- Emaljas vai nerūsējošā tērauda krāsas maiņa neietekmē ierīces darbību.
- Mitrām kūkām izmantojot dziļo pannu. Augļu sulas var radīt paliekošus traipus.
- Vienmēr gatavojiet pārtiku ar aizvērtām ierīces durvīm.
- Ja ierīce ir uzstādīta aiz mēbeļu paneļa (piemēram, aiz durvīm), pārliedzinieties, ka ierīces darbības laikā šīs durvis nekad nav aizvērtas. Aiz aizvērtā mēbeļu paneļa var uzkrāties siltums un mitrums un attiecīgi izraisīt ierīces, iebūvētās mēbeles vai grīdas bojājumus. Neaizveriet mēbeļu paneli līdz ierīce pēc lietošanas nav pilnīgi atdzisusi.

2.4 Apkope un tīrīšana

BRĪDINĀJUMS!

Pastāv traumu, ugunsgrēka vai ierīces bojājumu risks.

- Pirms apkopes izslēdziet ierīci un atvienojiet to no elektrotīkla.
- Pārbaudiet, vai ir ierīce ir atdzisusi. Pastāv stikla paneļu saplīšanas risks.
- Nekavējoties nomainiet durvju stikla paneļus, ja tie ir saplīsuši. Sazinieties ar pilnvaroto servisa centru.
- Ievērojiet piesardzību, noņemot durvis no ierīces. Durvis ir smagas!
- Regulāri tīriet ierīci, lai novērstu virsmas materiāla sabojāšanos.
- Tīriet ierīci ar mitru mīkstu drānu. Izmantojiet tikai neitrālus mazgāšanas līdzekļus. Neizmantojiet abrazīvus izstrādājumus, abrazīvus sūkļus, šķīdinātājus vai metāla priekšmetus.
- Ja lietojat cepeškrāsns tīrīšanai paredzētus aerosolus, ievērojiet ražotāja drošības norādījumus, kas atrodami uz iepakojuma.

2.5 Gatavošana ar tvaiku

BRĪDINĀJUMS!

Pastāv apdegumu un ierīces bojājumu risks.

- Izplūstošais tvaiks var izraisīt apdegumus:
 - Atverot ierīces durvis, kad ir aktivizēta funkcija, rīkojieties uzmanīgi. Var izplūst tvaiks.
 - Pēc gatavošanas ar tvaiku atveriet ierīces durvis piesardzīgi.

2.6 Iekšējais apgaismojums

⚠ BRĪDINĀJUMS!

Elektrošoka risks.

- Informācija par šajā produktā esošo lampu (lampām) un atsevišķi nopērkamajām rezerves lampām: Šīs lampas ir paredzētas ekstremāliem fiziskajiem apstākļiem, piemēram, temperatūrai, vibrācijai, mitrumam, mājsaimniecības ierīcēs vai paredzētas informēšanai par ierīces darbības statusu. Tās nav paredzētas citiem lietošanas veidiem un nav piemērotas mājsaimniecības telpu apgaismojumam.

- Šis ražojums satur gaismas avotu, kura energoefektivitātes klase ir G.
- Izmantojiet tikai tādu pašu specifiku pašu spuldzes.

2.7 Serviss

- Lai salabotu ierīci, sazinieties ar pilnvarotu servisa centru.
- Izmantojiet tikai oriģinālās rezerves daļas.

2.8 Utilizācija

⚠ BRĪDINĀJUMS!

Pastāv traumu un nosmakšanas risks.

- Sazinieties ar vietējās pašvaldības iestādēm, lai noskaidrotu, kā utilizēt ierīci.
- Atvienojiet ierīci no strāvas padeves.
- Nogrieziet strāvas kabeli netālu no ierīces un utilizējiet to.

3. IZSTRĀDĀJUMA APRAKSTS

3.1 Vispārējs pārskats

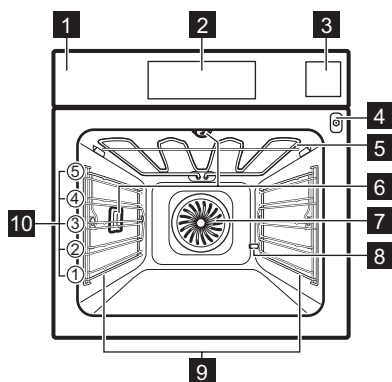

- 1 Vadības panelis
- 2 Displejs
- 3 Ūdens tvertne
- 4 Termozondes kontaktligzda
- 5 Sildelements
- 6 Lampa
- 7 Ventilators

- 8 Atkaļķošanas izvadcaurule
- 9 Plaukta atbalsts, izņemams
- 10 Plauktu līmeņi

3.2 Papildpiederumi

- **Restots plaukts**
Kūku veidnēm, karstumizturīgiem traukiem, cepamtraukiem, gatavošanas traukiem/formām.
- **Cepamā Paplāte**
Mitrām kūkām, ceptiem izstrādājumiem, maizei, lieliem cepešiem, saldētām malīnītēm un pilošo šķidrumu savākšanai, piem., taukiem no ēdiena gatavošanas uz restotā plaukta.
- **Grila/ceпамā panna**
Paredzēts(-a) aprūnināšanai un cepšanai vai kā paliktis tauku savākšanai.
- **Termozonde**
Lai kontrolētu gatavošanu pēc temperatūras ēdiena iekšpusē.
- **Teleskopiskās vadotnes**
Lai vieglāk ieliktu un izņemtu paplātes un restoto plauktu.
- **Komplekts gatavošanai ar tvaiku**

Viena pārtikas tvertne bez perforācijas un viena ar perforāciju. Gatavojot ar tvaiku, komplekts gatavošanai ar tvaiku ļauj novadīt no ēdiena kondensācijas rezultātā gūto ūdeni. Izmantojiet dārzeni, zivs, vistu

krūtiņu pagatavošanai. Komplekts nav piemērots ēdienam, kas jāgatavo ūdenī (piem., rīsiem, polentai, makaroniem).

4. VADĪBAS PANELIS

4.1 Vadības paneļa pārskats

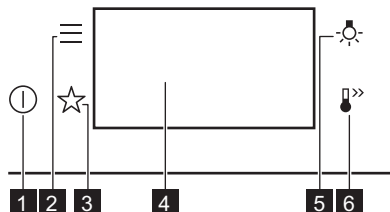

1	Ieslēgt / Izslēgt	Nospiediet un turiet nospiestu, lai ieslēgtu un izslēgtu ierīci.
2	Izvēlne	Norāda ierīces iespējas un iestatījumu funkcijas.
3	Biežāk lietotie	Uzskaita iecienītākos iestatījumus.
4	Displejs	Rāda ierīces pašreizējos iestatījumus.
5	Lampas slēdzis	Lai ieslēgtu un izslēgtu lampu.
6	Ātrā uzsilšana	Lai ieslēgtu un izslēgtu funkciju: Ātrā uzsilšana.

4.2 Displejs

Displejs ar galveno funkciju kopu.

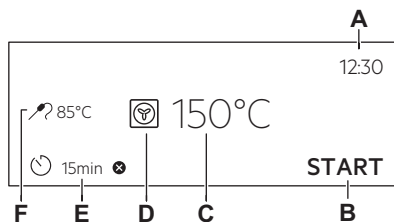

- A. Diennakts laiks
- B. SĀKT / PĀRTRAUKT
- C. Temperatūra
- D. Karsēšanas funkcijas
- E. Taimers
- F. Termozonde (tikai atsevišķiem modeļiem)

Displeja indikatori

OK	Izvēles/iestatījumu apstiprināšana.
<	Izvēlnē atgriezties vienu līmeni atpakaļ.
↶	Pēdējās darbības atcelšana.
☰	Iespēju ieslēgšana un izslēgšana.
🔔	Skaņas signāla funkcija ir aktivizēta.
🔔 STOP	Skaņas signāla un gatavošanas apturēšanas funkcija ir aktivizēta.
🔔	Aktivizēts tikai uznirstošais ziņojums.
🕒	funkcija Atliktais starts.
✖	Iestatījuma atcelšana.

5. PIRMS PIRMĀS LIETOŠANAS REIZES

BRĪDINĀJUMS!

Skatiet sadaļu "Drošība".



5.1 Pirmreizējais savienojums

Displejs rāda "Laipni lūdzam!" ziņojumu pēc pirmās savienošanās.

Iestatīšana: Valoda, Displeja spilgtums, Taustiņu skaņa, Skaņas signāla skaļums, Ūdens cietība, Diennakts laiks.

5.2 Iepriekšēja karsēšana un tīrīšana

Pirms ierīces pirmās lietošanas reizes un nonākšanas saskarē ar ēdienu iepriekš uzkaršējiet tukšu ierīci. Ierīce var izdalīt nepatīkamu aromātu un dūmus. Iepriekšējās karsēšanas laikā vēdiniet telpu.

1. No ierīces izņemiet piederumus un noņemamos plauktu balstus.
2. Iestatiet funkciju . Iestatiet maksimālo temperatūru. Ļaujiet ierīcei darboties 1 st.
3. Iestatiet funkciju . Iestatiet maksimālo temperatūru. Ļaujiet ierīcei darboties 15 min.
4. Izslēdziet ierīci un uzgaidiet, līdz tā atdziest.
5. Tīriet ierīci un piederumus tikai ar mikrošķiedras drānu, siltu ūdeni un maigu tīrīšanas līdzekli.
6. Ievietojiet piederumus un izņemamos plauktu balstus atpakaļ to sākotnējā vietā.

5.3 Iestatījums: Ūdens cietība





Pieslēdzot ierīci elektrotīklam, jums ir jāiestata ūdens cietības pakāpe.

Izmantojiet testa strēmeli vai sazinieties ar savu ūdensapgādes uzņēmumu, lai pārbaudītu ūdens cietības pakāpi.

1. Ievietojiet testa strēmeli krāna ūdenī uz aptuveni 1 s. Nenovietojiet testa strēmeli zem tekoša ūdens.
 2. Sakratiet testēšanas papīru, lai atbrīvotos no jebkāda liekā ūdens.
 3. Pēc 1 min nosakiet ūdens cietības pakāpi, izmantojot tālāk sniegto tabulu.
 4. Iestatiet ūdens cietības pakāpi: Izvēlnē / Iestatījumi / Uzstādīšana / Ūdens cietība.
- Testa strēmeles krāsas turpina mainīties. Pārbaudiet ūdens cietību 1 min pēc testēšanas.

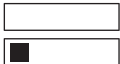
Jūs varat mainīt ūdens cietības pakāpi izvēlnē: Iestatījumi / Uzstādīšana / Ūdens cietība.

Tālāk tabulā ir norādīts ūdens cietības diapazons ar atbilstošu ūdens kvalitātes klasifikāciju. Koriģējiet ūdens cietības pakāpi saskaņā ar tabulu.

Ūdens cietības pakāpe	Testa strēmele
1 - mīksts	
2 - vidēji ciets	
3 - ciets	
4 - ļoti ciets	







6. IKDIENAS LIETOŠANA

BRĪDINĀJUMS!

Skatiet sadaļu "Drošība".

6.1 Karsēšanas funkcijas

STANDARTS

	Grils Plānu produktu grilēšanai un maizes grauздēšanai.
	Infratermiskā grilēšana Lielākus cepeša gabalu un mājputnu gaļas ar kauliem cepšanai vienā plaukta līmenī. Sacepumu gatavošana un aprūnināšana.
	Karsēšana ar ventilatoru Gaļas un kūku cepšanai. Iestāties zemāku temperatūru nekā Tradicionālai gatavošanai, jo ventilators krāsns iekšpusē izplata karstumu vienmēri.
	Saldēta pārtika Lieliekie piemērots risinājums gataviem ēdieniem (piem., kartupeļiem frī, kartupeļu kroketēm vai pildītajām pankūciņām).
	Augš./Apakškarsēšana Ēdiena gatavošana un cepšana viena plaukta līmenī.
	Picas funkcija Piemērots risinājums picas un tādu ēdienu gatavošanai, kam nepieciešams lielāks karstums no apakšas.
	Apakškarsēšana Izvēlieties šo funkciju pēc gatavošanas procesa, lai nedaudz vairāk nepieciešamības gadījumā aprūninātu ēdienu apakšpusē. Izmantojiet zemāko plaukta līmeni.



Dažu karsēšanas funkciju laikā lampa var automātiski izslēgties temperatūrā, kas zemāka par 80 °C.

SPECIĀLIE

	Konservēšana Dārzenu un augļu konservēšanai novietojiet izmantojamās burciņas uz cepamās paplātes, kuras piepildīta ar ūdeni, izmantojiet vienāda izmēra karstumizturīgas burciņas ar korķkoka aizbidņiem vai uzskrūvējamiem vākiem. Izmantojiet zemākā plaukta līmeni.
---	---



Žāvēšana

Šķēlēs sagrieztu augļu, dārzenu un sēņu kaltēšanai. Lai mitrajam gaisam ļautu izklūt ārā un augli un varētu izžūt ātrāk, ieteicams ik pa laikam žāvēšanas procesa laikā atvērt cepeškrāsns durvis.



Trauku uzsildīšana

Šķīvju uzsildīšanai pirms ēdiena pasniegšanas.



Atkausēšana

Ēdiena atkausēšanai (dārzeni un augļi). Atkausēšanas laiks ir atkarīgs no saldētās pārtikas daudzuma un izmēra.



Sacepums

Tādiem ēdieniem kā lazanja un kartupeļu sacepums. Sacepumu gatavošana un aprūnināšana.



Lēnā gatavošana

Zemas temperatūras gatavošanas process. Lielisks risinājums izsmalcinātiem ēdieniem (piem., liellopa, teļa vai jēra gaļai).



Siltuma uzturēšana

Ēdiena uzturēšana siltumā. Lūdzu, ņemiet vērā, ka daži ēdieni var turpināt cepties un izžūt, ja paliek siltumā. Nepieciešamības gadījumā nosedziet ēdienus.



Ventilatora kars. ar mitrumu

Šī funkcija ir paredzēta enerģijas taupīšanai gatavošanas laikā. Izmantojot šo funkciju, temperatūra ierīces iekšpusē var atšķirties no iestatītās temperatūras. Tiek izmantots atlikušais siltums. Sildīšanas jauču var samazināt. Plašāka informācija pieejama nodaļā "Ikdiēnas lietošana" sniegtajās piezīmēs par: Ventilatora kars. ar mitrumu.

TVAIKS



Steamify

Izmantojiet tvaiku tvaicēšanai, sautēšanai, maigai grauздēšanai un cepšanai.



Ēdiena uzsildīšana ar tvaiku

Ēdiena atkārtota uzsildīšana ar tvaiku ļauj novērst virmas izžūšanu. Karstums izplatas lēni un vienmēri, ļaujot tam iegūt tādu garšu un smaržu, kā tikko pagatavotam ēdienam. Šo funkciju var izmantot ēdiena uzsildīšanai tieši uz šķīvja. Jūs varat vienkopus atkārtoti uzsildīt vairākus šķīvjus, izmantojot dažādus plauktu līmeņus.



Maizes cepšana

Izmantojiet šo funkciju, lai pagatavotu maizi un bulciņas ar svaigumu, krāsu un garšas spīdumu kā profesionāla konditora izpildījumā.



Mīklas raudzēšana

Rauga mīklas paātrināta uzraudzēšana. Apklājiet mīklas virspusi, lai tā neizžūtu.



Tikai tvaicēšana

Dārzenu, piedevu un zivju tvaicēšana.



Augsts mitrums

Šī funkcija ir piemērota tādu maigu ēdienu gatavošanai, kā vaniļas olu mērces, apgrieztie pirāgi, terīnes un zivis.



Zems mitrums

Šī funkcija ir piemērota gaļas, putnu gaļas, cepeškrāsns ēdienu un sautējumu terīnē pagatavošanai. Tvaika un karstuma kombinācija padara gaļu mīkstu un sulīgu, vienlaikus nodrošinot kraukšķīgu garoziņu.

6.2 Ieslēgtas piezīmes. Ventilatora kars. ar mitrumu

Šī funkcija tika izmantota, lai atbilstu energoefektivitātes klases un ekodizaina prasībām (saskaņā ar EU 65/2014 un EU 66/2014). Pārbaudes saskaņā ar: IEC/EN 60350-1.

Cepeškrāsns durvīm jābūt aizvērtām cepšanas laikā, lai funkcija netiktu pārtraukta un cepeškrāsns darbotos ar vislielāko iespējamo energoefektivitāti.

Izmantojot šo funkciju, lampa automātiski izslēdzas pēc 30 sekundēm.

Gatavošanas norādījumus skatiet nodaļas Ventilatora kars. ar mitrumu sadaļā “Ieteikumi un padomi”. Vispārīgus elektroenerģijas taupīšanas ieteikumus skatiet nodaļas “Energoefektivitāte” sadaļā “Elektroenerģijas taupīšanas padomi”.

6.3 Iestatījums: Karsēšanas funkcijas

1. Ieslēdziet ierīci. Displejā ir redzama noklusējuma karsēšanas funkcija un temperatūra.
2. Nospiediet karsēšanas funkcijas simbolu , lai atvērtu apakšizvēlni.

3. Atlasiet karsēšanas funkciju un nospiediet OK.
4. Iestatiet temperatūru. Nospiediet OK.
5. Nospiediet START.
Termozonde — varat pievienot sensoru jebkurā brīdī pirms ēdiena gatavošanas vai tās laikā. Skatiet sadaļu “Papildpiederumu izmantošana, Temperatūras sensors”.
6. STOP – nospiediet, lai izslēgtu karsēšanas funkciju.
7. Izslēdziet ierīci.

6.4 Iestatījums: Steamify- Tvaika karsēšanas funkcija

1. Ieslēdziet ierīci. Atlasiet karsēšanas funkcijas simbolu un nospiediet to, lai ieietu apakšizvēlnē.
2. Nospiediet . Iestatiet tvaika karsēšanas funkciju.
3. Nospiediet OK. Displejā būs redzami temperatūras iestatījumi.
4. Iestatiet temperatūru. Karsēšanas ar tvaiku funkcijas veids ir atkarīgs no iestatītās temperatūras:
 - a. **Tvaiks tvaicēšanai** 50 - 100 °C: dārzenu, graudaugu, pākšaugu, jūras velšu, teriņu un pusšķidro desertu tvaicēšanai.
 - b. **Tvaiks sautēšanai** 105 - 130 °C: sautētas un sutinātas gaļas, zivju, maizes un putnu gaļas, kā arī siera kūku un sautējumu gatavošanai.
 - c. **Tvaiks vieglai graudzēšanai** 135 - 150 °C: gaļai, sautējumiem, pildītiem dāržeņiem, zivīm un sacepumiem. Pateicoties tvaika un karstuma kombinācijai, gaļa kļūst mīksta un sulīga un tai izveidojas kraukšķīga garoziņa. Iestatot taimerī, grila funkcija ieslēdzas automātiski gatavošanas procesa pēdējās minūtēs, lai nodrošinātu ēdienam maigu garoziņu.
 - d. **Tvaiks cepšanai un graudzēšanai** 155 - 230 °C: ceptiem ēdieniem, gaļai, zivij, putna gaļai, pildītiem kārtainās mīklas izstrādājumiem, tartēm, mafiniem, sacepumiem, dāržeņiem un maizes izstrādājumiem. Iestatot taimerī un novietojot ēdienu

pirmā plaukta līmenī, karsēšanas no apakšas funkcija ieslēdzas automātiski gatavošanas procesa pēdējās minūtēs, lai nodrošinātu ēdienam kraukšķīgu apakšējo garoziņu.

5. Nospiediet **OK**.
6. Nospiediet ūdens tvertnes vāku, lai to atvērtu.
7. Uzpildiet ūdens tvertni ar aukstu ūdeni līdz maksimālajam līmenim (aptuveni 950 ml), līdz atskan skaņas signāls vai displejā parādās paziņojums. Ūdens padeve pietiks aptuveni 50 min. Neuzpildiet ūdens tvertni pāri tās maksimālās ietilpības atzīmei. Pastāv ūdens noplūdes, pārplūdes un mēbeļu bojājumu risks.

BRĪDINĀJUMS!

Izmantojiet tikai aukstu krāna ūdeni. Neizmantojiet filtrētu (no minerālvielām attīrītu) vai destilētu ūdeni. Neizmantojiet citu veidu šķidrumus. Nelejiet ūdens tvertnē uzliesmojošus vai spirtu saturošus šķidrumus.

8. Ievietojiet ūdens tvertni tās sākotnējā pozīcijā.
 9. Nospiediet **START**.
Tvaiks parādās aptuveni pēc 2 min. Ēdienam sasniedzot iestatīto temperatūru, atskanēs skaņas signāls.
 10. Ja ūdens tvertnē beidzas ūdens, atskan skaņas signāls. Atkārtoti uzpildiet ūdens tvertni.
 11. Izslēdziet ierīci.
 12. Lai novērstu kaļķakmens atliekas, iztukšojiet ūdens tvertni pēc katras gatavošanas ar tvaiku.
- Skatiet nodaļu "Apkope un tīrīšana", Tvertnes iztukšošana.
13. Pēc gatavošanas uzmanīgi atveriet cepeškrāsns durvis. Atlikušais ūdens var kondensēties cepeškrāsns iekšpusē.
 14. Kad ierīce ir atdzisusi, izslaukiet cepeškrāsns iekšpusi ar mīkstu drānu.

BRĪDINĀJUMS!

Ierīce ir karsta. Pastāv apdedzināšanās risks. Uzmanieties, iztukšojot ūdens tvertni.

6.5 Izvēlne

Nospiediet , lai atvērtu izvēlni.

Izvēlnes elements		Izmantošana
Gatavošanas palīgs		Uzskaita automātiskās programmas.
Tīrīšana		Uzskaita tīrīšanas programmas.
Biežāk lietotie		Uzskaita iecienītākos iestatījumus.
Iespējas		Ierīces konfigurācijas iestatīšana.
Iestatījumi	Uztādīšana	Ierīces konfigurācijas iestatīšana.
	Servisa izvēlne	Parāda programmatūras versiju un konfigurāciju.

Apakšizvēlne: Tīrīšana

Apakšizvēlne	Lietošana
Žāvēšana	Kārtība, kādā tvertne tiek žāvēta, lai likvidētu kondensātu, kas rodas pēc tvaika funkciju lietošanas.
Tvertnes iztukšošana	Atlikušā ūdens novadīšana no ūdens tvertnes pēc tvaika funkcijas izmantošanas.
Tīrīšana ar tvaiku	Viegla tīrīšana.
Tvaika tīrīšanas Plus	Padziļināta tīrīšana.
Atkaļķošana	Tvaika ģeneratora kontūra tīrīšana, lai likvidētu kaļķakmens nogulsnes.
Skalošana	Tvaika ģeneratora kontūra skalošana un tīrīšana pēc biežas tvaika funkciju izmantošanas.

Apakšizvēlne: Iespējas

Apakšizvēlne	Izmantošana
Apgaismojums (lampa)	Ieslēdz un izslēdz lampu.
Bērnu drošības funkcija	Novērš nejaušu ierīces ieslēgšanu.

Apakšizvēlne	Izmantošana
Ātrā uzsilšana	Saīsina uzkarsēšanas laiku. Iespēja pieejama tikai dažām karsēšanas funkcijām.
Tīrīšanas Atgādinājums	Ieslēdz un izslēdz atgādinājumu.
Ciparu pulkstenis	Maina attēlotā laika formātu.

Apakšizvēlne: Uzstādīšana

Apakšizvēlne	Apraksts
Valoda	Iestata ierīces valodu.
Displeja spilgtums	Iestata displeja spilgtumu.
Taustiņu skaņa	Ieslēdz un izslēdz sensoru lauku skaņu. Nav iespējams izslēgt šādu skaņu: ①.
Skaņas signāla skaļums	Iestata taustiņu skaņas un signālu skaļumu.
Ūdens cietība	Iestata ūdens cietības pakāpi.
Diennakts laiks	Iestata pašreizējo laiku un datumu.

Apakšizvēlne: Servisa izvēlne

Apakšizvēlne	Apraksts
Demonstrācijas režīms	Aktivizēšanas/deaktivēšanas kods: 2468

Apakšizvēlne	Apraksts
Programmatūras versija	Informācija par programmatūras versiju.
Nožēst visus iestatījumus	Atjauno rūpnīcas iestatījumus.



6.6 Iestatījums: Gatavošanas palīgs

Gatavošanas palīgs apakšizvēlne sastāv no papildu funkciju un programmu klāsta, kas paredzētas konkrētiem ēdieniem. Katrs ēdiens šajā apakšizvēlnē ir paredzēts ar piemērotu iestatījumu. Gatavošanas laikā jūs varat regulēt laiku un temperatūru.

Dažus ēdienus varat gatavot arī ar Termozonde. Pakāpe, līdz kādai ēdiens ir sagatavots:

- Pusjēls
- Vidēji
- Labi izcepts

Dažus ēdienus var gatavot arī ar Automātisks svars.

1. Ieslēdziet ierīci.
2. Nospiediet .
3. Nospiediet . Ievadiet Gatavošanas palīgs.
4. Atlasiet ēdiena vai ēdiena veidu.
5. Ievietojiet ēdiena ierīcē un nospiediet START.



Kad funkcija beidz darbību, pārbaudiet, vai ēdiens ir gatavs. Pagariniet gatavošanas laiku pēc nepieciešamības.

7. PAPILDFUNKCIJAS

7.1 Biežāk lietotie ☆

Jūs varat saglabāt 3 savas izlases iestatījumus, piemēram, karsēšanas funkciju un gatavošanas laiku.

1. Ieslēdziet ierīci.
2. Izvēlieties vēlamo iestatījumu.
3. Nospiediet .

4. Atlasiet Biežāk lietotie / Saglabāt pašreizējos iestatījumus.
 5. Nospiediet +, lai pievienotu iestatījumu sarakstam: Biežāk lietotie.
 6. Nospiediet OK.
-  — nospiediet, lai atiestatītu iestatījumu.
-  — nospiediet, lai atceltu iestatījumu.

7.2 Funkciju bloķēšana

Šī iespēja novērš nejaušas izmaiņas ierīces darbībā.

1. Ieslēdziet ierīci.
2. Iestatiet karsēšanas funkciju.
3. ☆, 🔒 – nospiediet vienlaikus lai aktivizētu funkciju.

☆, 🔒 – nospiediet vienlaikus lai izslēgtu funkciju.

7.3 Bērnu drošības funkcija

Šī funkcija novērš nejaušu ierīces ieslēgšanu.

1. Ieslēdziet ierīci.
2. Nospiediet .
3. Izvēlieties Iespējas / Bērnu drošības funkcija.
4. Nospiediet koda burtus alfabētiskā secībā.



Ir aktivizēts Bērnu drošības funkcija. Kad šī funkcija ir aktivizēta, iespējams piekļūt: Taimers un pieejams apgaismojums.

Lai varētu lietot ierīci, ievadiet koda burtus alfabētiskā secībā.

7.4 Automātiskā izslēgšanās

Drošības nolūkos, kad karsēšanas funkcija ir aktīva un nekādi iestatījumi nav mainīti, ierīce

automātiski izslēgsies pēc noteikta laika perioda.

 (°C)	 (st)
30 - 115	12.5
120 - 195	8.5
200 - 230	5.5

Ja plānojat izmantot karsēšanas funkciju ilgāk par ierīces automātisku izslēgšanās laiku, iestatiet gatavošanas laiku. Skatiet nodaļu "Pulksteņa funkcijas".

Automātiskā izslēgšanās nedarbojas ar šādām funkcijām: Apgaismojums (lampa), Termozonde, Beigu laiks.

7.5 Dzesēšanas ventilators

Ierīces darbības laikā dzesēšanas ventilators automātiski uztur ierīces virsmas vēsas. Izslēdzot ierīci, dzesēšanas ventilators var turpināt darboties, līdz ierīce būs atdzisusi.

8. PULKSTEŅA FUNKCIJAS

8.1 Pulksteņa funkciju apraksts

Funkcija	Apraksts
Taimers	Ēdiena gatavošanas ilguma iestatīšana. Maksimums ir 23 st 59 min. Jūs varat iestatīt, kas notiks, kad laiks paies, iestatot vēlamo: Darbības beigās.

Funkcija	Apraksts
Darbības beigas	Skaņas signāls: beidzoties iestatītajam laikam, atskan signāls. Jūs varat iestatīt šo funkciju jebkurā laikā — arī tad, ja ierīce izslēgta. Skaņas signāls un pārtraukt gatavot: beidzoties iestatītajam laikam, atskan signāls un pārtrauc darboties karsēšanas funkcija. Tikai Pop up ziņojums: beidzoties iestatītajam laikam, displejā parādās ziņojums. Jūs varat iestatīt šo funkciju jebkurā laikā — arī tad, ja ierīce izslēgta.
Atliktais starts	Ēdiena gatavošanas sākuma un/vai beigu atlikšana.

Funkcija	Apraksts
Laika regulēšana	Lai palielinātu gatavošanas laiku.
Laika skaitīšana	Kā parādīt ierīces darbošanās ilgumu. Maksimums ir 23 st 59 min. Jūs varat ieslēgt un izslēgt funkciju. Šī funkcija neietekmē ierīces darbību.

8.2 Iestatījums: Diennakts laiks

1. Ieslēdziet ierīci.
2. Nospiediet Diennakts laiks.
3. Iestatiet laiku.
4. Nospiediet **OK**.

8.3 Iestatījums: Taimers



1. Atlasiet karsēšanas funkciju un temperatūru.
2. Nospiediet .
3. Iestatiet laiku.
Jūs varat izvēlēties darbības beigas, nospiežot ● ● ●.

4. Nospiediet **OK**. Atkārtojiet darbību, līdz displejā ir redzams galvenais ekrāns. Kad atlikuši 10 % no gatavošanas laika un ēdiens vēl nešķiet gatavs, jūs varat pagarināt gatavošanas laiku. Tāpat ir iespējams mainīt karsēšanas funkciju. Lai pagarinātu ēdiena gatavošanas laiku, nospiediet **+1min**.

8.4 Iestatījums: Atliktais starts

1. Karsēšanas funkcijas un temperatūras iestatīšana.
2. Nospiediet .
3. Iestatiet gatavošanas laiku.
4. Nospiediet ● ● ●.
5. Nospiediet Atliktais starts.
6. Atlasiet vēlamo sākuma laiku.
7. Nospiediet **OK**. Atkārtojiet darbību, līdz displejā ir redzams galvenais ekrāns.

8.5 Iestatījums: Laika skaitīšana

1. Nospiediet .
2. Nospiediet ● ● ●.
3. Nospiediet Laika skaitīšana.
4. Pavelciet vai nospiediet , lai apskatītu gatavošanas laiku galvenajā ekrānā.
5. Nospiediet **OK**. Atkārtojiet darbību, līdz displejā ir redzams galvenais ekrāns.

8.6 Taimera iestatījumu mainīšana

Iestatīto laiku ir iespējams mainīt jebkurā brīdī visā gatavošanas laikā.

1. Nospiediet .
2. Iestatiet taimera vērtību.
3. Nospiediet **OK**.

9. PAPILDPIEDERUMU IZMANTOŠANA

BRĪDINĀJUMS!

Skatiet sadaļu "Drošība".

9.1 Papildpiederumu ievietošana

Neliela iedobe augšpusē palielina drošību un aizsardzību pret sagāšanos. Šīs iedobes arī palīdz novērst sasvēršanos. Mala ap plauktu neļauj ēdiena gatavošanas traukiem noslīdēt no plaukta.

Restots plaukts

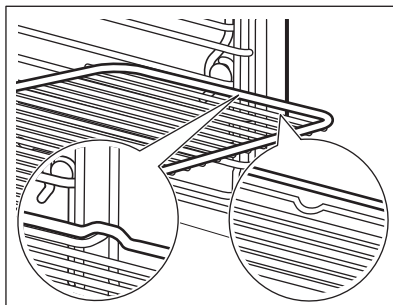

Ievietojiet plauktu starp cepeškrāsns līmeņa vadotnes stieņiem Pārliecinieties, ka plaukts saskaras ar krāsns iekšpusē aizmuguri.

Cepamā Paplāte / Cepamā panna

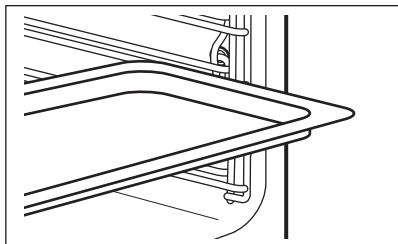

Iebīdīet cepamo paplāti starp plauktu atbalsta režģa vadotnēm. Novietojiet cepamo paplāti ar slīpumu pret cepeškrāsns iekšpusi aizmuguri.

9.2 Termozonde

Tas mēra temperatūru ēdiena iekšienē. Jūs varat to izmantot ar visām karsēšanas funkcijām.

Iespējams iestatīt divu veidu temperatūras:

- °C – temperatūra ierīces iekšpusē. Tai jābūt vismaz 25 °C augstākai nekā ēdiena iekšējai temperatūrai.

-  – ēdiena iekšējo temperatūru. Ieteikumi:

- Ēdiena sastāvdaļām jābūt istabas temperatūrā.
- Neizmantojiet to šķidru ēdienu pagatavošanai.
- Gatavošanas laikā termozondes smailei jābūt pilnībā ievietotai ēdienā.

Ierīce aprēķina aptuveno gatavošanas beigu laiku. Tas atkarīgs no produktu daudzuma, karsēšanas funkcijas un temperatūras.

Gatavošana ar: Termozonde

BRĪDINĀJUMS!

Sakarstot termozondei un plaukta atbalstiem, pastāv apdedzināšanās risks. Nepieskarieties termozondei ar kailām rokām. Vienmēr lietojiet cepeškrāsns cimdus.

1. Ieslēdziet ierīci.
2. Iestatiet karsēšanas funkciju un, ja nepieciešams, cepeškrāsns temperatūru.
3. Ievietojiet termozondi ēdienā:
Gaļa, putnu gaļa un zivis

Ievietojiet visu temperatūras sensora adatu gaļas vai zivs pašā biežākajā vietā.

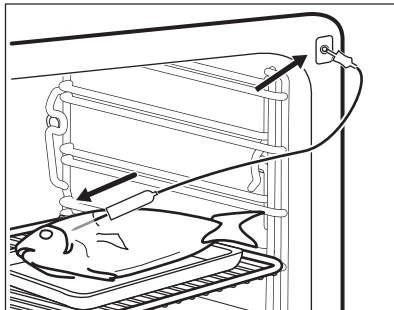

Sautējums terīnē

Ievietojiet termozondes smaile tieši sautējuma vidū. Gatavošanas laikā temperatūras sensors jānostabilizē nekustīgā pozīcijā. Lai to panāktu, ievietojiet to cietā ēdiena sastāvdaļā. Izmantojiet cepamā trauka malu, lai atbalsētu termozondes silikona rokturi. Termozondes gals nedrīkst pieskarties cepamā trauka apakšējai virsmai.

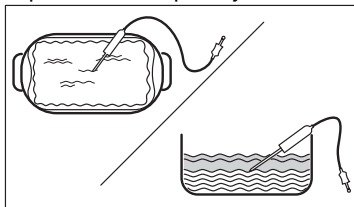

4. Ievietojiet temperatūras sensora spraudni ligzdā, kas atrodas ierīces iekšpusē. Skatiet nodaļu "Produkta apraksts".

Displejā redzama pašreizējā termozondes temperatūra.

5.  - nospiediet, lai iestatītu termozondes iekšējo temperatūru.
6. ● ● ● - nospiediet, lai iestatītu vēlamu iespēju:
 - Skaņas signāls — ēdienam sasniedzot iestatīto temperatūru, atskan skaņas signāls.
 - Skaņas signāls un pārtraukt gatavot — ēdienam sasniedzot iestatīto temperatūru, atskan skaņas signāls un gatavošanas process tiek pārtraukts.
7. Atlasiet iespēju un atkārtoti nospiediet OK, lai pārietu uz galveno ekrānu.
8. Nospiediet START .

9. Ēdienam sasniedzot iestatīto temperatūru, atskanēs skaņas signāls. Pārbaudiet, vai ēdiens ir gatavs. Pagariniet gatavošanas laiku pēc nepieciešamības.

10. Izņemiet termozondi no ligzdas un izņemiet ēdienu no ierīces.

10. PADOMI UN IETEIKUMI

10.1 Gatavošanas ieteikumi

Tabulās uzrādītā temperatūra un cepšanas laiki ir tikai orientējoši. Tie ir atkarīgi no receptēm un izmantoto sastāvdaļu kvalitātes un daudzuma.

Jūsu ierīce var cept un gatavot ēdienu citādāk nekā jūsu iepriekšējā ierīce. Tālāk redzamajos padomos attēloti ieteicamie temperatūras, gatavošanas laika un plauktu pozīciju iestatījumi noteiktiem ēdienu veidiem.



Skatiet cepšanas pozīcijas no cepeškrāsns apakšas.





Ja nevarat atrast iestatījumus konkrētai receptei, meklējiet tai līdzīgu.

Lai uzzinātu enerģijas taupīšanas padomus, skatiet nodaļu "Energoefektivitāte".

Sīkākus gatavošanas ieteikumus skatiet gatavošanas tabulās, kas pieejamas mūsu tīmekļa vietnē. Lai atrastu Gatavošanas padomus, pārbaudiet PNC numuru uz ierīces datu plāksnītes uz priekšējā rāmja ierīces iekšienē.

Tabulās izmantotie simboli:

	Ēdiena veids
	Karsēšanas funkcija
	Temperatūra

	Papildpiederums
	Tvertne (Gastronorm)
	Svars (kg)
	Plaukta līmenis
	Gatavošanas laiks (min)





10.2 Ventilatora kars. ar mitrumu - ieteicamie piederumi





Lietojiet tumšas krāsas un neatstarojošas formas un traukus. Tiem ir labāka siltuma absorbēšanas spēja nekā gaišas krāsas un atstarojošiem traukiem.

- **Picas paplāte** – tumša, neatstarojoša, diametrs 28 cm
- **Cepamā paplāte** – tumša, neatstarojoša, diametrs 26 cm
- **Podiņi** – keramiski, diametrs 8cm, augstums 5 cm
- **Augļu pīrāga forma** – tumša, neatstarojoša, diametrs 28 cm

10.3 Ventilatora kars. ar mitrumu

Labāka rezultāta gūšanai ievērojiet laikus, kas uzskaitīti tabulā.





				
Smalkmaizītes, 16 gabali	cepmā paplāte vai dziļā pan-na	180	2	25 - 35
Rulete	cepmā paplāte vai dziļā pan-na	180	2	15 - 25
Vesela zivs, 0,2 kg	cepmā paplāte vai dziļā pan-na	180	3	15 - 25

		°C		
Cepumi, 16 gabali	cepamā paplāte vai dziļā pan- na	180	2	20 - 30
Makarūni, 24 gabali	cepamā paplāte vai dziļā pan- na	160	2	25 - 35
Mufini, 12 gabali	cepamā paplāte vai dziļā pan- na	180	2	20 - 30
Sājā mīkla, 20 gabali	cepamā paplāte vai dziļā pan- na	180	2	20 - 30
Smilšu mīklas cepu- mi, 20 gabali	cepamā paplāte vai dziļā pan- na	140	2	15 - 25
Tartletes, 8 gabali	cepamā paplāte vai dziļā pan- na	180	2	15 - 25

10.4 Informācija pārbaudes iestādēm

Pārbaudes saskaņā ar: EN 60350-1, IEC 60350-1.

Cepšana vienā līmenī





			°C		
Biskvītūka bez taukvielām	Karsēšana ar ventilatoru	Restots plaukts	160	45 - 60	2
Biskvītūka bez taukvielām	Augš./Apakškar- sēšana	Restots plaukts	160	45 - 60	2
Ābolu pīrāgs 1)	Karsēšana ar ventilatoru	Restots plaukts	160	55 - 65	2
Ābolu pīrāgs 1)	Augš./Apakškar- sēšana	Restots plaukts	180	55 - 65	1
Smilšu mīkla	Karsēšana ar ventilatoru	Cepamā Paplāte	140	25 - 35	2
Smilšu mīkla	Augš./Apakškar- sēšana	Cepamā Paplāte	140	25 - 35	2
Kūciņas, 20 paplātē 2)	Karsēšana ar ventilatoru	Cepamā Paplāte	150	20 - 30	3
Kūciņas, 20 paplātē 2)	Augš./Apakškar- sēšana	Cepamā Paplāte	170	20 - 30	3
Karstmaize 3)	Grils	Restots plaukts	maks.	1 - 2	5

1) 2 veidnes novietotas diagonāli (Ø 20 cm). Labējā jānovieto vairāk priekšpusē, salīdzinot ar kreiso.

2) Iepriekš uzkaršējiet tukšu ierīci.

3) Iepriekš uzkaršējiet tukšu ierīci 5 min.

Cepšana daudzos līmeņos

			°C		
Smiļšu mīkla	Karsēšana ar ventilatoru	Cepamā Paplāte	140	25 - 45	2 un 4
Kūciņas, 20 paplātē 1)	Karsēšana ar ventilatoru	Cepamā Paplāte	150	25 - 35	2 un 4
Biskvītkūka bez taukvielām	Karsēšana ar ventilatoru	Restots plaukts	160	45 - 55	2 un 4
Ābolu pīrāgs	Karsēšana ar ventilatoru	Restots plaukts	160	55 - 65	2 un 4





1) Iepriekš uzkarsējiet tukšu ierīci.

10.5 Informācija pārbaudes iestādēm

Testi funkcijai: Tikai tvaicēšana

Testi saskaņā ar EN 60350-1, IEC 60350-1.





Iestatiet temperatūru uz 100 °C.

				
Brokoļi 1) 2)	2/3 tvaika komplekts, perforētais	0.3	3	8 - 9
Brokoļi 1) 2)	2/3 tvaika komplekts, perforētais	maks.	3	10 - 11
Zirņi, saldēti 2)	2 x 2/3 tvaika komplekts, perforētais	2 x 1,5	2 un 4	Līdz temperatūra aukstākajā punktā sasniedz 85 °C.

1) Uzsildiet ierīci, līdz sasniegta iestatītā temperatūra. Neizmantojiet funkciju: Ātrā uzsilšana.

2) Novietojiet cepamo paplāti pirmā plaukta līmenī ar slīpumu cepeškrāsns iekšpusē aiz mugures virzienā.

Papildu tvaicēšanas receptes

				°C	
Tvaika kombinētā recepte (2 porcijas) 1)	Tikai tvaicēšana	Gastronorm 1/2, perforētā (kartupeļi un brokoļi) un neperforētā (lasis)	2 (lasis) 4 (brokoļi un kartupeļi)	100	40 (kartupeļi) 18–20 (lasis) 10–12 (brokoļi)
Karameļu pudiņš (6 porcijas)	Augsts mitrums	Apaš porcelāna trauks uz restotā plaukta	2	90	35 - 45
Olu vaniļas mērce	Tikai tvaicēšana	Gastronorm 1/2, neperforētā	2	85	35 - 45
Baltmaize	Maizes cepšana	Cepamā Paplāte 2)	2	180	40 - 50



Vista 3)

Zems mitrums

Restots plaukts

2

200

60 - 70

- 1) Ievietojiet sastāvdaļas cepeškrāsnī citu pēc citas atbilstošajā laikā, lai visas sastāvdaļas vienmērīgi izceptos. Jūs varat vienlaikus gatavot divas porcijas.
- 2) Novietojiet cepamo paplāti ar slīpumu pret cepeškrāsni iekšpusē aizmuguri.
- 3) Novietojiet cepamo paplāti pirmā plaukta līmenī, lai savāktu pilošos taukus.

11. APRŪPE UN TĪRĪŠANA



BRĪDINĀJUMS!

Skatiet sadaļu "Drošība".

11.1 Piezīmes par tīrīšanu

Tīrīšanas līdzekļi

- Tīriet ierīces priekšdaļu tikai ar mikrošķiedras drānu, kas iemērta siltā ūdenī ar saudzīgu mazgāšanas līdzekli.
- Metāla virsmu tīrīšanai izmantojiet tīrīšanas šķīdumu.
- Traipu tīrīšanai izmantojiet saudzīgu mazgāšanas līdzekli.

Lietošana ikdienā

- Izfīriet ierīces iekšpusi pēc katras lietošanas reizes. Tāuku vai citu pārtikas palieku uzkrāšanās var izraisīt ugunsgrēku.
- Neuzglabājiet ēdienu ierīcē ilgāk par 20 minūtēm. Pēc katras lietošanas reizes nosusiniet ierīces iekšpusi tikai ar mikrošķiedras drānu.

Papildpiederumi

- Tīriet visus papildpiederumus pēc katras lietošanas un ļaujiet tiem nožūt. Izmantojiet tikai mikrošķiedras drānu, kura iemērta siltā ūdenī ar saudzīgu mazgāšanas līdzekli. Nemazgājiet papildpiederumus trauku mazgājamajā mašīnā.
- Neļūriet piedegumdrošos papildpiederumus ar abrazīviem tīrīšanas līdzekļiem vai asiem priekšmetiem.

11.2 Plauktu balstu

Izņemiet plauktu balstus, lai izfīrītu ierīci.

1. Izslēdziet ierīci un uzgaidiet, līdz tā atdziest.
2. Uzmanīgi velciet plauktu balstus uz augšu un ārā no priekšējā fiksatora.
3. Pavelciet plaukta atbalsta priekšējo galu prom no sānu sienas.
4. Izvelciet balstus no priekšējā fiksatora.

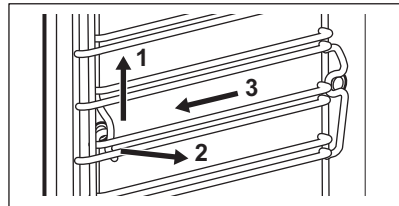

Uzstādiet plauktu balstus pretējā secībā.

Teleskopiskās vadotnes atlikušajām tapām jābūt vērstiem uz priekšu.

11.3 Tīrīšana ar tvaiku

1. Izslēdziet ierīci un uzgaidiet, līdz tā atdziest.
2. Izņemiet no cepeškrāsni visus piederumus un izņemamos plauktu balstus.
3. Noīriet cepeškrāsni iekšpusē apakšu un iekšējo durvju stiklu ar mīkstu drānu, kas samitrināta siltā ūdenī ar saudzīgu mazgāšanas līdzekli.
4. Piepildiet ūdens tvertni līdz maksimālajam līmenim, līdz atskan skaņas signāls vai displejā parādās paziņojums.
5. Atlasiet Izvēlne / Tīrīšana.

Iespēja	Apraksts
Tīrīšana ar tvaiku	Viegla tīrīšana Ilgums: 30 min

Tvaika tīr-
šanas Plus

Vidēji intensīva tīršana
Izsmidziniet cepeškrāsns
iekšienē mazgāšanas līdz-
ekli.
Ilgums: 75 min

6. Nospiediet **START** . Izpildiet ekrānā sniegtos norādījumus.
Beidzoties tīršanas ciklam, atskan signāls.
7. Nospiediet jebkuru simbolu, lai izslēgtu signālu.
8. Izslēdziet ierīci.
9. Kad ierīce ir atdzisusi, nosusiniet tās iekšpusi ar mīkstu drānu.
10. Atstājiet cepeškrāsns durvis atvērtas un uzgaidiet, līdz cepeškrāsns iekšpuse izžūst.



Kad šī funkcija darbojas, lampa ir izslēgta.

11.4 Tīršanas Atgādinājums

Kad parādās atgādinājums, ieteicama tīršana.

Izmantojiet funkciju Tvaika tīršanas Plus.

11.5 Atkaļķošana

Izmantojiet to sistēmas atkaļķošanai.

1. Izslēdziet ierīci un uzgaidiet, līdz tā atdziest.
2. Izņemiet no cepeškrāsns visus piederumus.
3. Pārlicinieties, ka ūdens tvertne ir tukša. Skatiet sadaļu "Apkope un tīršana", Tvertnes iztukšošana.
Pirmā posma ilgums: aptuveni 100 min
4. Atlasiet Izvēlne / Tīršana / Atkaļķošana.
5. Novietojiet grilu / cepešpannu pirmajā cepšanas līmenī.
6. Ielejiet ūdens tvertnē 250 ml atkaļķošanas līdzekļa.
7. Piepildiet atlikušo ūdens atvilktnes daļu ar 700 ml ūdens, līdz atskan signāls vai displejā tiek parādīts ziņojums.
8. Ieslēdziet funkciju un izpildiet displejā sniegtos norādījumus. Sāk darboties atkaļķošanas procesa pirmais posms.
Otrā posma ilgums: aptuveni 35 min.

9. Piepildiet ūdens tvertni ar 950 ml ūdens, līdz atskan signāls vai displejā tiek parādīts ziņojums.
10. Kad funkcija beigusies, izņemiet grila/ cepšanas pannu.
11. Izslēdziet ierīci un uzgaidiet, līdz tā atdziest.
12. Tīriet cepeškrāsns iekšpusi ar mīkstu drānu.
13. Atstājiet cepeškrāsns durvis atvērtas un uzgaidiet, līdz izžūst tās iekšpuse.

Ja pēc atkaļķošanas procesa ierīcē saglabājas kaļķakmens nogulsnes, displejā parādīsies norādījums atkārtot procedūru.

11.6 Atkaļķošanas atgādinājums

Ierīce sniedz divus atgādinājumus par atkaļķošanu. Atkaļķošanas atgādinājumu nevar deaktivizēt.

- Neobligātais atgādinājums iesaka jums atkaļķot ierīci.
- Obligātais atgādinājums uzliek jums par pienākumu veikt atkaļķošanu. Ja jūs neveicat cepeškrāsns atkaļķošanu, kad darbojas obligātais atgādinājums, tvaika funkcijas ir atspējotas.

11.7 Skalošana

Izmantojiet to, lai tīrītu tvaika sistēmu pēc regulāras tvaika funkcijas izmantošanas.

1. Izslēdziet ierīci un uzgaidiet, līdz tā atdziest.
2. Izņemiet no cepeškrāsns visus piederumus.
3. Novietojiet cepamo pannu pirmā plaukta līmenī.
4. Piepildiet ūdens tvertni ar ūdeni līdz maksimālajam līmenim, līdz atskan signāls vai displejā tiek parādīts ziņojums.
5. Atlasiet Izvēlne / Tīršana / Skalošana.
Ilgums: aptuveni 30 min.
6. Ieslēdziet funkciju un izpildiet displejā sniegtos norādījumus.
7. Kad funkcija beidz darboties, izņemiet cepamo pannu no ierīces.



Kad šī funkcija darbojas, lampa ir izslēgta.

11.8 Žāvēšana

Izmantojiet to pēc tvaika karsēšanas funkcijas vai tīrīšanas ar tvaiku, lai izžāvētu cepeškrāsni.

1. Izslēdziet ierīci un uzgaidiet, līdz tā atdziest.
2. Izņemiet no cepeškrāsns visus piederumus.
3. Atlasiet Izvēlne / Tīrīšana / Žāvēšana.
4. Ievērojiet displejā redzamās norādes.

11.9 Žāvēšanas atgādinājums

Pēc gatavošanas ar tvaika funkciju, displejs norāda izžāvēt ierīci.

Nospiediet YES (JĀ), lai izžāvētu ierīci.

11.10 Tvertnes iztukšošana

Izmantojiet to pēc ēdiena pagatavošanas ar tvaika karsēšanas funkciju, lai iztukšotu ūdens tvertnē atlikušo ūdeni.

1. Izslēdziet ierīci un uzgaidiet, līdz tā atdziest.
2. Izņemiet no cepeškrāsns visus piederumus.
3. Novietojiet cepamo pannu pirmā plaukta līmenī.
4. Atlasiet Izvēlne / Tīrīšana / Tvertnes iztukšošana.

Ilgums: 6 min

5. Ieslēdziet funkciju un izpildiet displejā sniegtos norādījumus.
6. Kad funkcija beidz darboties, izņemiet cepamo pannu no ierīces.



Kad šī funkcija darbojas, lampa ir izslēgta.

11.11 Durvju noņemšana un uzstādīšana

Lai notīrītu durvis un iekšējos stikla paneļus, jūs varat tās atvienot no ierīces. Dažādiem ierīces modeļiem ir atšķirīgs stikla paneļu skaits.



BRĪDINĀJUMS!

Durvis ir smagas.

⚠ UZMANĪBU!

Apejieties ar stiklu uzmanīgi, jo īpaši priekšējā paneļa malū tuvumā. Stikls var saplīst.

1. Pārbaudiet, vai ir ierīce ir atdzisusi.
2. Atveriet durvis līdz galam.
3. Pilnībā piespiediet abu durvju eņģu stiprinājuma sviras **A**.

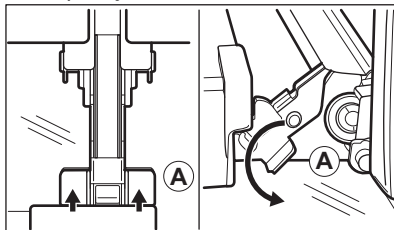

4. Aizveriet cepeškrāsns durvis līdz pirmajai atvēršanas pozīcijai (aptuvenais leņķis: 70°).
5. Turiet durvis ar vienu roku katrā pusē un velciet tās augšupvērstā leņķī prom no cepeškrāsns.
6. Novietojiet durvis uz cietas virsmas, kas pārklāta ar mīkstu drānu, tā, lai ar drānu saskartos to ārpusē.
7. Turiet durvju augšdaļā esošo apmali **B** no abām pusēm un bīdīet to uz iekšpusi, lai atbrīvotu spraudņa blīvi.

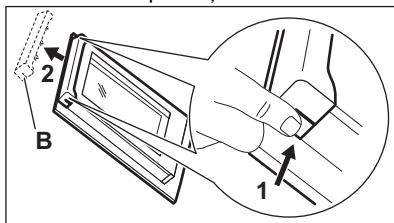

8. Pavelciet durvju apmali uz priekšu, lai to izceltu.
9. Turiet durvju stikla paneļus aiz to augšējās malas un velciet tos ārā no vadotnēm vienu pēc otra virzienā uz augšu.

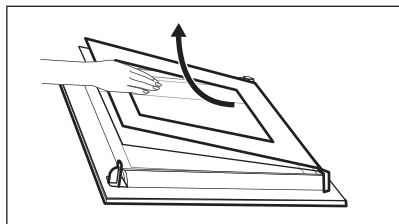

- 10.** Noņiriet stikla paneli ar ūdeni un ziepēm. Uzmanīgi nosusiniet stikla paneli. Nemazgājiet stikla paneļus trauku mazgājamajā mašīnā.

Pēc tīrīšanas veiciet iepriekš minētās darbības apgrieztā secībā. Vispirms uzstādiet mazāko paneli, pēc tam lielāko paneli un durvis.

Stikla paneļiem jābūt ievietotiem pareizā pozīcijā, pretējā gadījumā durvju virsma var pārkarst.

11.12 Spuldzes maiņa

BRĪDINĀJUMS!

Elektrošoka risks.
Lampa var būt karsta.

1. Izslēdziet ierīci un uzgaidiet, līdz tā atdziest.
2. Atvienojiet ierīci no strāvas padeves.
3. Novietojiet drānu uz cepeškrāsns grīdas.

Augšējā lampa

1. Pagrieziet stikla pārsegu, lai to izņemtu.

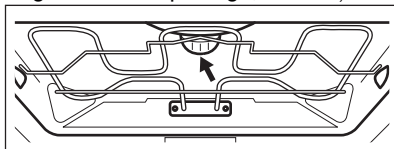

2. Noņemiet metāla gredzenu un noņiriet stikla pārsegu.
3. Nomainiet cepeškrāsns lampu ar piemērotu 300 °C siltumizturīgu cepeškrāsns lampu.
4. Nostipriniet metāla gredzenu uz stikla apvalka un uzstādiet to.

Sānu lampa

1. Lai iegūtu piekļuvi lampai, izņemiet kreisās puses plaukta balstu.
2. Lai noņemtu apvalku, izmantojiet Torx 20 skrūvgriezi.
3. Noņiriet stikla pārsegu.
4. Nomainiet cepeškrāsns lampu ar piemērotu 300 °C siltumizturīgu cepeškrāsns lampu.
5. Uzstādiet metāla korpusu un blīvi. Pievelciet skrūves.
6. Uzstādiet kreiso plaukta balstu.

12. PROBLĒMRISINĀŠANA

BRĪDINĀJUMS!

Skatiet sadaļu "Drošība".

12.1 Kā rīkoties, ja...

Problēmas apraksts	Pārtraukums un darbības atsākšana
ierīci nevar ieslēgt vai lietot.	ierīce nav pieslēgta elektotīklam vai tā ir pieslēgta elektotīklam nepareizi.

Problēmas apraksts	Pārtraukums un darbības atsākšana
ierīce neuzsilst.	Pulkstenis nav iestafīts. Skatiet sadaļu "Pulksteņa funkcijas".
	Durvis nav pareizi aizvērtas. Plīts virsmas apgaismojums / simboli
	Izdedzis drošinātājs. Pārliecinieties, ka ierīces darbības traucējums nav saistīts ar drošinātāju. Ja problēma atkārtojas, sazinieties ar kvalificētu elektriķi.
	Ir aktivizēts Bērnu drošības funkcija.
Apgaismojums ir izslēgts.	Spuldze ir izdegusi. Nomainiet spuldzi. Skatiet sadaļu "Apkope un tīrīšana".

i Strāvas padeves pārtraukums vienmēr aptur tīrīšanu. Atkārtojiet tīrīšanu, ja noticis elektrības padeves pārtraukums.

12.2 Kļūdu kodi

Rodoties programmatūras kļūdai, displejā parādās kļūdas ziņojums. Turpmāk sniegtajā tabulā norādīta informācija par dažām iespējamām problēmām.

Kods un apraksts	Risinājums
F111 — Termozonde nav pareizi ievietots ligzdā.	Pilnībā iespraudiet Termozonde ligzdā.
F240, F439 — skārienlauki displejā nedarbojas pareizi.	Notīriet displeja virsmu. Pārliecinieties, ka uz skārienlaukiem nav netīrumu.
F908 — ierīces sistēma nevar izveidot savienojumu ar vadības paneli.	Ierīces izslēgšana un ieslēgšana.

12.3 Servisa dati

Ja nevarat rast risinājumu, sazinieties ar ierīces izplatītāju vai pilnvarotu servisa centru.

Servisa centram nepieciešamie dati norādīti uz tehnisko datu plāksnītes. Tehnisko datu plāksnīte atrodas uz ierīces priekšējā rāmja. Tā ir redzama, kad atverat durvis. Nenņemiet ierīces tehnisko datu plāksnīti.

Ieteicams datus pierakstīt šeit:

Modelis(MOD.) :

Izstrādājuma Nr. (PNC):

Sērijas numurs (S.N.):

13. ENERGOEFEKTIVITĀTE

13.1 Produkta informācijas lapa un produkta informācija atbilstoši ES Enerģijas marķējuma un ekodizaina noteikumiem

Piegādātāja nosaukums	AEG
Modeļa identifikācija	BSE782380B 944188683 BSE782380M 944188676 BSK782380M 944188677

Energoefektivitātes indekss	61,9	
Energoefektivitātes klase	A++	
Energotatēriņš pie standarta jaudas slodzes tradicionālajā režīmā	1,09 kWh/ciklā	
Energotatēriņš pie standarta jaudas slodzes piespiedu ventilatora režīmā	0,52 kWh/ciklā	
Kameru skaits	1	
Siltuma avots	Elektrība	
Skalums	70 l	
Cepeškrāsns veids	Iebūvējama cepeškrāsns	
Svars	BSE782380B	36.0 kg
	BSE782380M	36.5 kg
	BSK782380M	36.0 kg

IEC/EN 60350-1 — Elektroierīces gatavošanai mājāsaimniecībā — 1. daļa: Plītis, cepeškrāsns, tvaika cepeškrāsns un grīli — veikspējas mērīšanas metodes.

13.2 Produkta informācija par enerģijas patēriņu un maksimālo laiku, kas nepieciešams, lai sasniegtu attiecīgo zemas jaudas režīmu

Jaudas patēriņš gaidstāves režīmā	0.8 W
Maksimālais laiks, kas nepieciešams, lai aprīkojums automātiski sasniegtu attiecīgo zemas jaudas režīmu	20 min

13.3 Elektroenerģijas taupīšanas padomi

Tālāk norādīto padomu ievērošana palīdzēs ietaupīt enerģiju ierīces lietošanas laikā.

Pārbaudiet, vai ierīces darbības laikā tās durvis ir pareizi aizvērtas. Gatavošanas laikā neviriniet ierīces durvis pārāk bieži.

Raugieties, lai durvju blīve būtu tīra, un gādājiet, lai tā būtu labi nofiksēta savā pozīcijā.

Izmantojiet metāla traukus un tumšus, neatstarojošus traukus un konteinerus, lai uzlabotu elektroenerģijas taupīšanu.

Pirms gatavošanas iepriekš neuzkarsējiet ierīci, ja vien tas nav īpaši norādīts.

Uzturiet pēc iespējas īsākus pārtraukumus starp cepšanas reizēm, ja gatavojat vairākus ēdienus vienā piegājienā.

Gatavošana ar ventilatoru

Ja iespējams, elektroenerģijas taupīšanas nolūkā izmantojiet gatavošanas funkcijas.

Atlikušais siltums

Ja gatavošanas ilgums pārsniedz 30 minūtes, samaziniet ierīces temperatūru līdz minimumam 3–10 minūtes pirms gatavošanas laika beigām. Ierīcē atlikušais siltums turpinās gatavot tajā ievietoto ēdienu.

Izmantojiet atlikušo siltumu, lai saglabātu ēdiena siltumu vai uzsildītu citus ēdienus.

Izslēdzot ierīci, displejā tiek attēlots atlikušais siltums vai temperatūra.

Dažu ierīces funkciju gadījumā, ja ir aktivizēta programma ar funkciju Darb. laiks un gatavošanas laiks pārsniedz 30 minūtes, karsēšanas elementi automātiski izslēdzas ātrāk.

Ēdiena siltuma uzturēšana

Izvēlieties zemāko iespējamo temperatūras iestatījumu, lai izmantotu atlikušo siltumu un saglabātu ēdienu siltu. Atlikušā siltuma indikators vai temperatūra tiek parādīta displejā.

Gatavošana ar izslēgtu cepeškrāsns apgaismojumu

Gatavošanas laikā izslēdziet cepeškrāsns apgaismojumu. Ieslēdziet to tikai tad, kad nepieciešams.

Ventilatora kars. ar mitrumu

Šī funkcija paredzēta enerģijas taupīšanai gatavošanas laikā.

Izmantojot šo funkciju, apgaismojums automātiski izslēdzas pēc 30 sekundēm. Jūs varat to ieslēgt atkārtoti, taču šī darbība samazinās paredzamo elektroenerģijas ietaupījumu.

Gaidstāves režīms

Displejs pārslēdzas gaidstāves režīmā pēc 2 minūtēm.

14. APSVĒRUMI PAR VIDES AIZSARDZĪBU

Nododiet otrreizējai pārstrādei materiālus ar simbolu . Ievietojiet iepakojuma materiālus atbilstošajos konteineros to otrreizējai pārstrādei. Palīdziet aizsargāt apkārtējo vidi un cilvēku veselību, atkārtoti pārstrādājot elektrisko un elektronisko iekārtu atkritumus.

Neizmetiet ierīces, kas apzīmētas ar šo simbolu , kopā ar mājsaimniecības atkritumiem. Nododiet izstrādājumu vietējā otrreizējās pārstrādes punktā vai sazinieties ar vietējo pašvaldību.

Sveiki atvykę į „AEG“ pasaulį! Dėkojame, kad pasirinkote mūsų prietaisą.



Čia rasite naudojimo patarimų, brošiūrų, informacijos apie trikčių šalinimą, aptarnavimą ir remontą:
www.aeg.com/support

Galimi pakeitimai.

TURINYS

1. SAUGOS INFORMACIJA.....	27
2. SAUGOS INSTRUKCIJOS.....	29
3. GAMINIO APRAŠYMAS.....	31
4. VALDYMO SKYDELIS.....	32
5. PRIEŠ NAUDOJANT PIRMĄ KARTĄ.....	33
6. KASDIENIS NAUDOJIMAS.....	33
7. PAPILDOMOS FUNKCIJOS.....	37
8. LAIKRODŽIO FUNKCIJOS.....	38
9. PRIEDŲ NAUDOJIMAS.....	39
10. PATARIMAI.....	41
11. PRIEŽIŪRA IR VALYMAS.....	44
12. TRIKČIŲ ŠALINIMAS.....	47
13. ENERGIJOS EFEKTYVUMAS.....	48
14. APLINKOS APSAUGA.....	50

1. ⚠ SAUGOS INFORMACIJA

Prieš įrengdami ir naudodami šį prietaisą, atidžiai perskaitykite pateiktą instrukciją. Gamintojas neatsako už sužalojimus ar žalą, patirtą dėl netinkamo prietaiso įrengimo ar naudojimo. Instrukciją visada laikykite saugioje ir pasiekiamoje vietoje, kad prireikus galėtumėte pasižiūrėti.

1.1 Vaikų ir pažeidžiamų žmonių sauga

- Vyresni nei 8 metų vaikai ir asmenys, turintys fizinių, jutiminių arba protinių sutrikimų, arba asmenys, kuriems trūksta patirties ar žinių, šį prietaisą gali naudoti tik prižiūrimi kitų arba gavę nurodymus, kaip saugiai naudotis prietaisu, jei jie supranta su prietaiso naudojimu susijusius pavojus. Mažesnių nei 8 metų vaikų ir asmenų, turinčių labai sunkią

ir sudėtingą negalią, negalima be priežiūros leisti būti šalia prietaiso.

- Vaikus būtina nuolat prižiūrėti ir užtikrinti, kad jie nežaistų su buitinais prietaisais.
- Visas pakuotės medžiagas saugokite nuo vaikų ir tinkamai pašalinkite.
- DĖMESIO! Prietaisas ir jo pasiekiamos dalys naudojimo metu įkaista. Neleiskite vaikams ir naminiams gyvūnams būti šalia prietaiso jam veikiant arba vėstant.
- Jeigu prietaise yra apsaugos nuo vaikų įtaisas, jį reikia suaktyvinti.
- Vaikai be priežiūros negali atlikti prietaiso valymo ir naudotojo priežiūros darbų.

1.2 Bendrieji saugos reikalavimai

- Šis prietaisas yra skirtas tik maistui gaminti.
- Tai buitinis prietaisas, skirtas naudoti patalpose, vienam šeimos ūkiui.
- Šį prietaisą galima naudoti biuruose, viešbučių kambariuose, nakvynės ar svečių namuose, sodybose ar kitoje panašioje aplinkoje, kur prietaiso naudojimo intensyvumas neviršija buitinio (vidutinio) naudojimo.
- Šį prietaisą įrengti ir pakeisti jo laidą privalo tik kvalifikuotas specialistas.
- Nenaudokite prietaiso, prieš jo įrengimą balduose.
- Prieš vykdydami techninės priežiūros darbus, atjunkite prietaisą nuo maitinimo.
- Pasirūpinkite, kad pažeistą maitinimo laidą pakeistų tik gamintojas, jo įgalioto techninės priežiūros centro darbuotojai arba atitinkamos kvalifikacijos specialistai – kitaip gali kilti elektros smūgio pavojus.
- DĖMESIO: Pasirūpinkite, kad prieš keičiant lempuotę prietaisas būtų išjungtas, kitaip galimas elektros smūgis.
- DĖMESIO: Prietaisas ir jo pasiekiamos dalys naudojimo metu įkaista. Būkite atsargūs ir nelieskite kaitinimo elementų ar prietaiso ertmės paviršių.

- Pagalbinius reikmenis arba indus iš orkaitės traukite ir į ją dėkite mūvėdami karščiui atsparias pirštines.
- Naudokite tik šiam prietaisui rekomenduojamą maisto (kepimo) termometrą.
- Jei norite išimti padėklų laikiklius, pirmiausia iš šoninių sienelių ištraukite laikiklio priekį, o po to galą. Padėklų laikiklius atgal sudėkite priešinga tvarka.
- Nenaudokite garintuvo prietaisui valyti.
- Durelių stiklo nevalykite šiurkščiu šveičiamuoju valikliu ar aštriomis metalinėmis grandyklėmis, nes galite subraižyti paviršių ir dėl to stiklas gali sudužti.

2. SAUGOS INSTRUKCIJOS

2.1 Įrengimas

ĮSPĖJIMAS!

Šį prietaisą įrengti privalo tik atitinkamos kvalifikacijos specialistas.

- Nuimkite visas pakavimo medžiagas.
- Neįrenkite ir nenaudokite sugadinto prietaiso.
- Vadovaukitės mūsų svetainėje pateikta montavimo instrukcija.
- Visada būkite atsargūs, kai perkeliate prietaisą, nes jis yra sunkus. Visada mūvėkite apsaugines pirštines ir avėkite uždarą avalynę.
- Netraukite šio prietaiso už rankenos.
- Įrenkite prietaisą saugioje ir tinkamoje vietoje, atitinkančioje įrengimo reikalavimus.
- Būtina paisyti minimalių atstumų iki kitų prietaisų ir spintelių.
- Prieš montuodami prietaisą patikrinkite, ar prietaiso dureles galima laisvai atidaryti.
- Prietaise įrengta elektrinė aušinimo sistema. Ji turi būti prijungta prie elektros maitinimo šaltinio.

2.2 Elektros prijungimas

ĮSPĖJIMAS!

Pavojus sukelti gaisrą ir gauti elektros smūgį.

- Visus elektros prijungimus privalo atlikti kvalifikuotas elektrikas.
- Prietaisą privaloma įžeminti.
- Įsitinkinkite, kad parametrai techninių duomenų plokštelėje atitinka maitinimo tinklo elektros vardinis duomenis.
- Visada naudokite tinkamai įrengtą įžemintą saugųjį elektros lizdą.
- Nenaudokite daugiakanalių adapterių ir ilginamųjų laidų.
- Būkite atsargūs, kad nesugadintumėte elektros kištuko ir maitinimo laido. Jei reikėtų pakeisti maitinimo laidą, tai turi padaryti mūsų įgaliojotasis techninės priežiūros centras.
- Saugokite, kad maitinimo laidai nelieštų ir nebūtų arti prietaiso durelių arba nišos po prietaisu, ypač kai jis veikia arba durelės yra karštos.
- Dalių su įtampa ir izoliuotų dalių apsauga nuo smūgių turi būti pritvirtinta taip, kad nebūtų galima nuimti be įrankių.
- Elektros kištuką į tinklo lizdą junkite tik tuomet, kai visiškai pabaigsite įrengimą. Įsitinkinkite, kad įrengus prietaisą, elektros laido kištuką būtų lengva pasiekti.
- Jeigu tinklo lizdas atsilaisvinęs, nejunkite kištuko.
- Norėdami išjungti prietaisą, netraukite už maitinimo laido. Visada traukite paėmę už elektros kištuko.
- Naudokite tik tinkamus izoliavimo įtaisus: liniją apsaugančius automatinis jungiklius, saugiklius (įsukami saugikliai

turi būti išimami iš jų laikiklio), įžeminimo nuotėkio atjungiamuosius įtaisus ir kontaktorius.

- Elektros instaliacija privalo turėti izoliavimo įtaisą, kuris leidžia atjungti prietaisą nuo maitinimo tinklo ties visais poliais. Tarp izoliavimo įtaiso kontaktų turi būti mažiausiai 3 mm pločio tarpelis.
- Prietaisas tiekiamas su pagrindiniu maitinimo laidu ir kištuku.

2.3 Naudojimas

ĮSPĖJIMAS!

Sužalojimo, nudegimų ir elektros smūgio arba sprogo pavojus.

- Nebandykite pakeisti šio prietaiso techninių savybių.
- Pasirūpinkite, kad ventiliacinės angos nebūtų užblokuotos.
- Nepalikite įjungto prietaiso be priežiūros.
- Po kiekvieno naudojimo prietaisą išvalykite.
- Atidarydami veikiančio prietaiso dureles būkite atsargūs. Iš vidaus gali išsiveržti įkaitintas oras.
- Nelieskite prietaiso drėgnomis rankomis arba jei prietaisas liečiasi su vandeniu.
- Nespauskite atidarytų durelių.
- Nenaudokite prietaiso, kaip darbinio paviršiaus ar daiktams laikyti.
- Atsargiai atidarykite prietaiso dureles. Naudojant maisto produktus su alkoholiu, gali susidaryti alkoholio ir oro mišinys.
- Atidarydami dureles pasirūpinkite, kad šalimais nebūtų kibirkščių ar atviros ugnies šaltinių.
- Konservavimui visada naudokite tik tam tinkamus stiklainius ir indus.
- Šalia prietaiso, į prietaisą arba ant jo nedėkite degių medžiagų arba degiomis medžiagomis sudrėkintų daiktų.

ĮSPĖJIMAS!

Pavojus sugadinti prietaisą.

- Emalės apsauga nuo pažeidimų ir išblukimo:
 - Nedėkite orkaitėms skirtų indų ar kitų objektų tiesiai ant prietaiso dugno.
 - Nedėkite aliuminio folijos tiesiai ant prietaiso ertmės dugno;

- Nepilkite vandens tiesiai į įkaitusį prietaisą.
- Nelaikykite prietaise paruoštų drėgnų patiekalų ir maisto produktų.
- Būkite atsargūs montuodami arba išimdami prietaiso priedus.
- Emalio ar nerūdijančiojo plieno išblukimas neturi poveikio prietaiso veikimui.
- Drėgniems pyragams kepti naudokite gilų kepimo indą. Vaisių sultys palieka dėmes, kurias sudėtinga pašalinti.
- Maistą visuomet gaminkite uždare prietaiso dureles.
- Jeigu prietaisas įrengtas už baldo plokštės (pvz., durelių), pasirūpinkite, kad prietaisui veikiant durelės visada būtų atidarytos. Už durelių gali kauptis karštis ir drėgmė, kurie gali pakenkti prietaisui, baldams ar grindims. Neuždarykite durelių, kol po naudojimo prietaisas visiškai neatauš.

2.4 Priežiūra ir valymas

ĮSPĖJIMAS!

Pavojus susižaloti, sukelti gaisrą ir sugadinti prietaisą.

- Prieš vykdydami priežiūros darbus išjunkite prietaisą ir ištraukite maitinimo laidą kištuką iš elektros lizdo.
- Patikrinkite, ar atvėsusios prietaiso durelės. Stiklinės plokštės gali suskilti.
- Pažeistas stiklines durelių plokštes nedelsiant pakeiskite naujomis. Kreipkitės į įgaliotąjį techninės priežiūros centrą
- Išmontuodami prietaiso dureles būkite labai atsargūs. Durelės sunkios!
- Reguliariai valykite prietaisą, kad apsaugotumėte paviršių nuo nusidėvėjimo.
- Valykite prietaisą drėgna, minkšta šluoste. Naudokite tik neutralius ploviklius. Nenaudokite šveičiamųjų produktų, šveitimo kempinių, tirpiklių arba metalinių grandyklių.
- Jeigu naudojate orkaitės purškiklį, laikykitės ant pakuotės pateiktų saugumo nurodymų.

2.5 Troškinimas garuose

⚠ ĮSPĖJIMAS!

Pavojus nusideginti ir sugadinti prietaisą.

- Išsiveržę garai gali sukelti nudegimus:
 - Veikiant šiai funkcijai, būkite atsargūs atidarydami prietaiso dureles. Garai gali išsiveržti.
 - Atsargiai atidarykite prietaiso dureles po troškinimo garuose.

2.6 Vidinis apšvietimas

⚠ ĮSPĖJIMAS!

Elektros smūgio pavojus.

- Šio gaminio viduje esanti (-čios) lemputė (-ės) ir atskirai parduodamos atsarginės lemputės: Šios lemputės turi atlaikyti ekstremalias fizines sąlygas buitiniuose prietaisuose, pavyzdžiui, temperatūrą, vibraciją, drėgmę, arba yra skirtos informuoti apie prietaiso veikimo būseną.

Jos nėra skirtos naudoti kitoms paskirtims ir netinka patalpoms apšviesti.

- Šiame gaminyje yra šviesos šaltinis, kurio energijos vartojimo efektyvumo klasė G.
- Naudokite tik tų pačių techninių duomenų lemputes.

2.7 Paslauga

- Dėl prietaiso remonto kreipkitės į įgaliootąjį techninės priežiūros centrą.
- Naudokite tik originalias dalis.

2.8 Išmetimas

⚠ ĮSPĖJIMAS!

Pavojus susižeisti arba uždusti.

- Norėdami sužinoti, kaip tinkamai utilizuoti prietaisą, susisiekite su atitinkama savivaldybės įstaiga.
- Ištraukite laido kištuką iš elektros tinklo lizdo.
- Nupjaukite maitinimo laidą prie pat prietaiso ir tinkamai utilizuokite.

3. GAMINIO APRAŠYMAS

3.1 Bendroji apžvalga

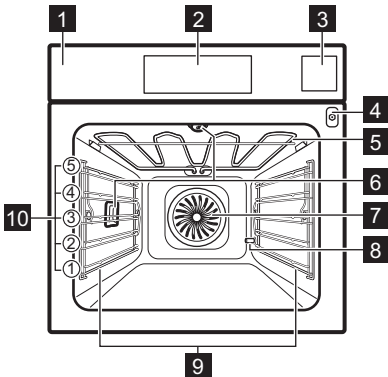

- 1 Valdymo skydelis
- 2 Ekranas
- 3 Vandens indas
- 4 Maisto termometro lizdas
- 5 Šildymo elementas
- 6 Lemputė

- 7 Ventilatorius
- 8 Kalkių nuosėdų šalinimo vamzdis
- 9 Lentynos atrama, išimama
- 10 Vietos lentynoje

3.2 Priedai

- **Vielinė lentynėlė**
Pyragų kepimo formoms, orkaitės indams, kepsnių ir kitiems maisto ruošimo indams.
- **Kepimo skarda**
Drėgniems pyragams, kepiniams, duonai, dideliems kepsniams, šaldytiems produktams ir varvantiems skysčiams surinkti, pvz., riebalams, maistą kepančią ant vielinės lentynėlės.
- **Grilio / skrudinimo skarda**
Kepti ir skrudinti arba riebalams surinkti.
- **Maisto termometras**
Skirta kontroliuoti maisto ruošimą atsižvelgiant į temperatūrą maisto produkto viduje.
- **Teleskopiniai bėgeliai**

Kad padėklus ir groteles būtų lengviau įdėti ir išimti.

Gaminimo garais rinkinys

Vienas maisto indas su angomis, kitas be. Gaminant valgį garuose gaminimo rinkinys padeda išgarinti maiste

besikondensuojantį vandenį. Naudokite jį daržovėms, žuviai ir vištienos krūtinėlei ruošti. Rinkinys netinka maistui, kuris turi būti mirkomas vandenyje, pvz., ryžiai, kukurūzų kruopos, makaronai.

4. VALDYMO SKYDELIS

4.1 Valdymo skydelio apžvalga

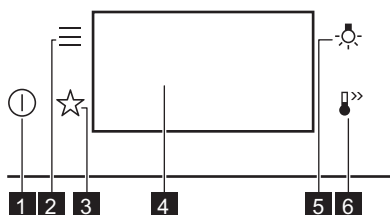

1	Ijungta / Išjungta	Palaikykite paspaudę, kad įjungtumėte ar išjungtumėte prietaisą.
2	Meniu	Atsivers parinkčių ir nustatymo funkcijų sąrašas.
3	Mėgstamiausios	Pateikiamas mėgstamiausių nuostatų sąrašas.
4	Ekranas	Parodo esamas prietaiso nuostatas.
5	Lempučių jungiklis	Lempučių įjungti ir išjungti.
6	Greitas įkaitinimas	Funkcijai įjungti ir išjungti: Greitas įkaitinimas.

4.2 Ekranas

Ekranas su pagrindinėmis funkcijomis.

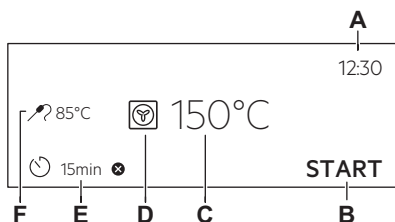

- A. Paros laikas
- B. PRADĖTI / SUSTABDYMAS
- C. Temperatūra
- D. Kaitinimo funkcijos
- E. Laikmatis
- F. Maisto termometras (ne visuose modeliuose)

Ekranos indikatoriai

	Patvirtinti pasirinkimą / nustatymą.
	Sugrįžti meniu vienu lygiu atgal.
	Panaikinti paskutinį veiksmą.
	Parinkti įjungti ir išjungti.
	Ispėjamojo garsinio signalo funkcija išjungta.
	Ispėjamojo garsinio signalo ir maisto ruošimo ciklo išjungimo funkcija įjungta.
	Ijungta tik pranešimo funkcija.
	Atidėtas paleidimas funkcija.
	Atšaukti nustatymą.

5. PRIEŠ NAUDOJANT PIRMĄ KARTĄ

ĮSPĖJIMAS!

Žr. saugos skyrius.



5.1 Pirmasis prijungimas

Pirmą kartą prisijungę ekrane matysite pasveikinimo pranešimą.

Turite atlikti šiuos nustatymus: Kalba, Ekranų ryškumas, Mygtukų tonai, Įspėjamo signalo garsas, Vandens kietumas, Paros laikas.

5.2 Pirminis išankstinis įkaitinimas ir valymas

Prieš naudodami ir dėdami maistą pirmą kartą, pakaitinkite tuščią prietaisą. Prietaisas gali skleisti nemalonų kvapą ir dūmus. Išankstinio įkaitinimo metu vėdinkite patalpą.

1. Iš prietaiso išimkite visus priedus ir išimamas lentynų atramas.
2. Nustatykite funkciją . Nustatykite didžiausią temperatūrą. Įjunkite prietaisą ir palaukite 1 val.
3. Nustatykite funkciją . Nustatykite didžiausią temperatūrą. Įjunkite prietaisą ir palaukite 15 min.
4. Išjunkite prietaisą ir palaukite kol atvės.
5. Prietaisą ir jo priedus valykite tik mikropluošto šluoste, suvilgyta šilto vandens ir švelnaus ploviklio tirpale.
6. Sudėkite priedus ir išimamas lentynų atramas atgal į jų pradines padėtis.

5.3 Nustatymas: Vandens kietumas

Prijungę prietaisą prie elektros tinklo turite nustatyti vandens kietumo lygį.





Naudokite lapelį vandens kietumui patikrinti arba kreipkitės į vandens tiekėją.

1. Įmerkite testavimo lapelį į vandenį ir palaikykite maždaug 1 sek. Nekiškite tikrinimo lapelio po tekančiu vandeniu.
2. Nukratykite vandenį nuo testavimo lapelio.
3. Po 1 min patikrinkite vandens kietumą toliau pateiktoje lentelėje.
4. Nustatykite vandens kietumo lygį: Meniu / Nustatymai / Pasirinkimas / Vandens kietumas.

Testavimo lapelių spalvos pradės toliau keistis. Per 1 min po testo patikrinkite vandens kietumą dar kartą.

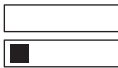
Galite pakeisti vandens kietumo lygio nustatymą šiame meniu: Nustatymai / Pasirinkimas / Vandens kietumas.

Toliau lentelėje matysite vandens kietumo lygio intervalą ir atitinkamą vandens kokybę. Pakeiskite vandens kietumo lygio nustatymą vadovaudamiesi lentelėje pateiktais duomenimis.

Vandens kietumo lygis	Tikrinimo lapelis
1 – minkštas	
2 – vidutiniškai kietas	
3 – kietas	
4 – labai kietas	







6. KASDIENIS NAUDOJIMAS

ĮSPĖJIMAS!

Žr. saugos skyrius.

6.1 Kaitinimo funkcijos

STANDARTINĖS

	Grilis Ploniems maisto gabalėliams ir duonos skrebučiams kepti grilyje.
	Terminis kepinimas Skirta didesniems mėsos arba paukštienos su kaulais gabalams kepti viename lygyje. Apkepams ruošti ir skrudinti.
	Karšto oro srautas Kepti mėsa ir pyragus. Nustatykite žemesnę temperatūrą nei pasirinkę viršutinio / apatinio kaitinimo funkciją, nes ventiliatorius tolygiai paskirsto kaitrą orkaitės viduje.
	Šaldytas maistas Tobulai tiks pusfabrikačiams ruošti, pvz., gruzdintoms bulvytėms, krocketams ar rytietiškiems suktinukams.
	Apatinis + viršutinis kaitinimas Kepti ir skrudinti maistą vienoje lentynos padėtyje.
	Picos programa Geriausiai tinka kepti picą ir kitus patiekalus, kuriems reikalingas kaitinimas iš apačios.
	Apatinis kaitinimas Šią funkciją rinkitės baigę gaminti maistą, kad prirėkus labiau apskrudintumėte jo apačią. Skardą statykite žemiausioje padėtyje.





Kai kurių kaitinimo funkcijų metu, temperatūrai nukritus žemiau 80 °C, lemputė gali išsijungti automatiškai.

SPECIALIOS FUNKCIJOS

	Konservavimas Konservuodami daržoves ir vaisius sudėkite konservavimo stiklainius į vandens pripildytą kepimo skardą. Naudokite karščiui atsparius stiklainius su to paties dydžio užspaudžiamais arba užsukamais dangteliais. Naudokite žemiausią lentynos padėtį.
---	---

	Džiovinimas Džiovinti pjaustytus vaisius, daržoves ir grybus. Džiovinant rekomenduojama retkarčiais atidaryti orkaitės dureles, kad galėtų pasišalinti drėgmės prisotintas oras ir vaisiai geriau išdžiūtų.
---	---

	Lėkščių pašildymas Skirta lėkštėms pašildyti prieš patiekiant maistą.
---	---

	Atitirpinimas Atitirpinti maistą (daržoves ir vaisius). Atitirpimo laikas priklauso nuo užšaldymo maisto kiekio.
---	--

	Apkepimas Patiekalams, tokiems kaip lazanija ar bulvių plokštainis. Apkepams ruošti ir skrudinti.
---	---

	Kepimas žemoje temperatūroje Maisto gaminimas žemoje temperatūroje. Puikiai tinka subtiliems patiekalams ruošti (pvz., jautienai, veršienai ar avienai).
---	--





	Šilumos palaikymas Palaikyti šiltą maistą. Atminkite, kad palaikant tam tikrų patiekalų šilumą jie ir toliau keps bei ims sausėti. Jei reikia, patiekalus uždenkite.
---	--

	Drėgnas konvek. kepimas Ši funkcija ruošiant maistą padeda taupyti energiją. Naudojantis šia funkcija temperatūra prietaise gali skirtis nuo nustatytos. Išnaudojamas perteklinis karštis. Kaitinimo galią galima sumažinti. Daugiau informacijos rasite skyriuje „Kasdienis naudojimas“, Pastabos apie: Drėgnas konvek. kepimas.
---	---

GARAI

	Steamify Gaminimui garuose, troškimui, švelniam skrudinimui, kepiniui ir kepsnių kepimui naudokite garus.
---	---

	Pašildymas garais Jei patiekalus pašildysite garais, jų paviršius neišsausės. Karštis švelniai ir vienodai pasiskirsto, todėl sukuriamas ką tik pagaminto maisto skonis ir kvapas. Šią funkciją galima naudoti maistui šildyti tiesiog lėkštėje. Naudodamiesi skirtingomis grotelių padėtimis vienu metu galite šildyti daugiau nei vieną lėkštę.
---	---

	<p>Duona Naudokite šią funkciją duonai ir bandelėms kepti, kad pasiektumėte geriausią traškumą, spalvą ir blizgesį.</p>
	<p>Tešlos kildinimas Paspirtinti mielinės tešlos kildinimą. Uždenkite tešlos paviršių, kad nesudžiūtų.</p>
	<p>Virimas garuose Daržovėms, garnyrai ir žuviai kepti garuose.</p>
	<p>Didelė drėgmė Funkcija tinkama kepti skanius patiekalus, pvz., saldžius kremus, vaisinius apkepų, vniotinius ir žuvį.</p>
	<p>Maža drėgmė Funkcija tinka mėsai, paukštienai, troškiniams ir kitiems patiekalams orkaitėje gaminti. Dėl garų ir karščio mėsa tampa sultinga ir minkšta, o jos paviršius apskrunda.</p>

6.2 Pastabos: Drėgnas konvek. kepimas

Ši funkcija naudota vertinant energijos sąnaudų efektyvumo klasę ir atitikimą ekologiniams reikalavimams (kaip numato EU 65/2014 ir EU 66/2014). Patikros pagal: IEC/EN 60350-1.

Gaminant maistą orkaitės durlės turi būti uždarytos, kad funkcija nebūtų nutraukta ir veikūt efektyviausiai.

Naudojant šią funkciją, lemputė automatiškai išsijungs po 30 sekundžių.

Nurodymus dėl maisto gaminimo rasite skyriuje „Patarimai“, Drėgnas konvek. kepimas. Rekomendacijos, kaip taupyti energiją, rasite skyriuje „Energijos efektyvumas“, „Energijos taupymo patarimai“.

6.3 Nustatymas: Kaitinimo funkcijos

1. Įjunkite prietaisą. Ekrane matysite numatytąją kaitinimo funkciją ir temperatūrą.
2. Paspauskite kaitinimo funkcijos simbolį , kad atidarytumėte papildomą meniu.
3. Pasirinkite kaitinimo funkciją ir paspauskite **OK**.
4. Nustatykite temperatūrą. Paspauskite **OK**.

5. Paspauskite **START**.

Maisto termometras – termometrą galite prijungti bet kada prieš maisto ruošimą ar jo metu. Žr. „Priedų naudojimas“ – „Maisto termometras“.

6. **STOP** - paspauskite, kad išjungtumėte kaitinimo funkciją.
7. Išjunkite prietaisą.

6.4 Nustatymas: Steamify - Kaitinimo garuose funkcija

1. Įjunkite prietaisą. Pasirinkite kaitinimo funkcijos simbolį ir paspauskite jį, kad atvertumėte papildomą meniu.
2. Paspauskite , Nustatykite kaitinimo garuose funkciją.
3. Paspauskite **OK**. Ekrane matysite temperatūros nustatymus.
4. Nustatykite temperatūrą. Kaitinimo garuose funkcijos tipas priklauso nuo nustatytos temperatūros.
 - a. **Virimas garuose** 50 - 100 °C – daržovių, kruopų, pupų, jūros gėrybių, vniotinių ar vieno šaukšto desertų ruošimas garuose.
 - b. **Troškimas garuose** 105 - 130 °C – mėsos ar žuvies troškimas, duonos kepimas, paukštienos, sūrio pyragų ir troškinių ruošimas.
 - c. **Lengvas apkepimas garuose** 135 - 150 °C – mėsos, troškinių, įdarytų daržovių, žuvies ir apkepų ruošimas. Dėl garų ir karščio mėsa tampa minkšta ir sultinga, o jos paviršius apskrunda. Jeigu nustatysite laikmatį, grilio funkcija įsijungs automatiškai paskutinėms maisto gaminimo proceso minutėms, kad patiekalas švelniai apskrustų.
 - d. **Kepimas ir skrudinimas garuose** 155 - 230 °C – mėsa, žuvis, paukštienai, sluoksniuotos tešlos kepiniai su įdaru, tortams, keksiukams, apkepams, daržovėms ir kepiniai ruošti. Jeigu nustatysite laikmatį ir padėsite patiekalą pirmame lentynos lygyje, apatinio kaitinimo funkcija įsijungs automatiškai paskutinėms gaminimo proceso minutėms, kad patiekalo pagrindas taptų traškiu.

5. Paspauskite **OK**.
6. Norėdami atidaryti vandens rezervuarą, paspauskite jo dangtelį.
7. Pripildykite rezervuarą šaltu vandeniu iki didžiausio lygio žymos (maždaug 950 ml). Pasiekę ribą išgirsite garsinį signalą arba ekrane pamatysite pranešimą. Vandens turėtų pakakti maždaug 50 min. Nepilkite į rezervuarą daugiau vandens nei nurodyta. Vanduo gali pratekėti ir sugadinti baldus.

ĮSPĖJIMAS!

Naudokitės tik šaltu vandentiekio vandeniu. Nenaudokite filtruoto (demineralizuoto) arba distiliuoto vandens. Kitų skysčių nenaudokite. Į vandens rezervuarą nepilkite degių ar alkoholinių skysčių.

8. Įstumkite vandens rezervuarą į pradinę jo padėtį.
9. Paspauskite **START**. Garai pasirodys maždaug po 2 min. Prietaisui pasiekus nustatytą temperatūrą, pasigirs signalas.
10. Kai vanduo baigsis, pasigirs signalas. Pripildykite vandens rezervuarą.
11. Išjunkite prietaisą.
12. Po kiekvieno maisto ruošimo garuose išpilkite vandenį iš vandens rezervuaro, kad jame nesikauptų kalkių nuosėdos. Žr. skyrių „Valymas ir priežiūra“, Bakelio ištuštinimas.
13. Baigę gaminti maistą atsargiai atidarykite orkaitės dureles. Orkaitės viduje gali kondensuotis likusi drėgmė.
14. Prietaisui atvėsus nusausinkite orkaitės vidų minkšta šluoste.

ĮSPĖJIMAS!

Prietaisas yra įkaitęs. Atsargiai, galite nusideginti. Būkite atsargūs, kai ištuštiniate vandens rezervuarą.

6.5 Meniu

Paspauskite , kad atvertumėte meniu.

Meniu elementas	Paskirtis
Kepimo vadovas	Pateikiamas automatinio programų sąrašas.

Meniu elementas	Paskirtis	
Valymas	Pateikiamas valymo programų sąrašas.	
Mėgstamiausios	Pateikiamas mėgstamiausių nuostatų sąrašas.	
Nustatymai	Kaip sukonfigūruoti prietaisą.	
Nustatymai	Pasirinkimas	Kaip sukonfigūruoti prietaisą.
	Service duomenys	Rodo programinės įrangos versiją ir konfigūraciją.

Papildomas meniu, skirtas: Valymas

Papildomas meniu	Paskirtis
Orkaitės ištuštinimas	Viduje po gaminimo garuose likusio kondensato džiovinimo procedūra.
Bakelio ištuštinimas	Likusio vandens pašalinimo iš vandens rezervuaro procedūra pasitelkus garų funkciją.
Valymas garais	Lengvas valymas.
Intensyvus valymas garais	Intensyvus valymas.
Kalkių nuosėdų šalinimas	Garų generatoriaus sistemoje likusių kalkių nuosėdų valymas.
Garų sistemos praplovimas	Garų generatoriaus sistemos plovimo ir skalavimo procedūra, taikoma dažnai naudojantis garų funkcijomis.

Papildomas meniu, skirtas: Nustatymai

Papildomas meniu	Paskirtis
Orkaitės apšvietimas	Įjungia ir išjungia lemputę.
Užraktas nuo vaikų	Apsaugo nuo atsitiktinio prietaiso įjungimo.

Papildomas meniu	Paskirtis
Greitas įkaitinimas	Sutrumpinamas kaitinimo laikas. Jis galimas tik kai kurioms kaitinimo funkcijoms.
Priminimas apie valymą	Įjungiamas ir išjungiamas priminimas.
Laikrodžio stilius	Pakeičia rodomo laiko formatą.

Papildomas meniu, skirtas:
Pasirinkimas

Papildomas meniu	Aprašymas
Kalba	Parenka prietaiso kalbą.
Ekrano ryškumas	Nustato ekrano ryškumą.
Mygtukų tonai	Įjungia ir išjungia mygtukų garsus. ① funkcijos signalų išjungti negalima.
Įspėjamo signalo garsas	Nustato mygtukų ir signalų garsumą.
Vandens kiektumas	Nustato vandens kiektumą.
Paros laikas	Nustato esamą laiką ir datą.

Papildomas meniu, skirtas: Serviso duomenys

Papildomas meniu	Aprašymas
Demonstracinis režimas	Aktyvinimo / išjungimo kodas: 2468

Papildomas meniu	Aprašymas
Programinės įrangos versija	Informacija apie programinės įrangos versiją.
Atkurti visus nustatymus	Atkuriamos gamyklinės nuostatos.



6.6 Nustatymas: Kepimo vadovas

Kepimo vadovas antrinį meniu sudaro specialiai konkreitiems patiekalams sukurtų papildomų funkcijų ir programų rinkinys. Kiekvienam patiekalui šiame antriniame meniu yra atliktas atitinkamas nustatymas. Gamindami maistą galite keisti laiką ir temperatūrą.

Gamindami maistą galite keisti laiką ir temperatūrą Maisto termometras. Laipsnis iki kurio patiekalas gaminamas:

- Lengvai iškeptas
- Vidutiniškai iškeptas
- Gerai iškeptas

Kai kuriuos patiekalus taip pat galite gaminti naudodami Pagalavorį.

1. Įjunkite prietaisą.
2. Paspauskite .
3. Paspauskite . Įveskite Kepimo vadovą.
4. Pasirinkite patiekalą arba maisto tipą.
5. Sudėkite maistą į prietaisą ir paspauskite START.

Funkcijai pasibaigus patikrinkite, ar maistas tinkamai paruoštas. Jei reikia, pratęskite maisto gaminimo trukmę.

7. PAPILDOMOS FUNKCIJOS

7.1 Mėgstamiausios ☆

Galite išsaugoti iki 3 dažniausiai naudojamų nustatymų, pavyzdžiui, kaitinimo funkciją ir maisto gaminimo trukmę.

1. Įjunkite prietaisą.
2. Pasirinkite norimą nuostatą.
3. Paspauskite .
4. Pasirinkite: Mėgstamiausios / Išsaugoti esamus nustatymus.

- Paspauskite **+** ir pridėkite nuostatą į sąrašą: Mėgstamiausios.
- Paspauskite **OK**.
↶ – paspauskite nuostatai atkurti.
- ✘ – paspauskite nuostatai atšaukti.

7.2 Funkcijų užraktas

Ši funkcija apsaugo nuo atsitiktinio prietaiso funkcijos pakeitimo.

- Ijunkite prietaisą.
- Pasirinkite kaitinimo funkciją.
- ☆, 🔒 – paspauskite vienu metu, kad įjungtumėte funkciją.

☆, 🔒 – paspauskite vienu metu, kad išjungtumėte funkciją.

7.3 Užraktas nuo vaikų

Ši funkcija apsaugo nuo atsitiktinio prietaiso įjungimo.

- Ijunkite prietaisą.
- Paspauskite **≡**.
- Pasirinkite Nustatymai / Užraktas nuo vaikų.
- Įveskite kodo raides abėcėlės tvarka.



Užraktas nuo vaikų – įjungta.

Kartu su šia funkcija atsiranda galimybė naudoti Laikmatis ir apšvietimą.

Norėdami naudotis prietaisu, įveskite kodo raides abėcėlės tvarka.

7.4 Automatinis išsijungimas

Saugumo sumetimais prietaisas po kurio laiko išsijungia automatiškai, jeigu veikia kaitinimo funkcija ir nėra pakeičiamos nuostatos.

 (°C)	 (val)
30 - 115	12.5
120 - 195	8.5
200 - 230	5.5

Jeigu ketinate naudotis kaitinimo funkcija ilgiau nei laikotarpį, po kurio suveikia automatinis išsijungimas, nustatykite maisto gaminimo trukmę. Žr. skyrių „Laikrodžio funkcijos“.

Automatinis išsijungimas neveiks, jei naudosite šias funkcijas: Orkaitės apšvietimas, Maisto termometras, Pabaiga.

7.5 Ventilatorius

Kai prietaisas veikia, aušinimo ventilatorius įsijungia automatiškai, kad prietaiso paviršiai išliktų vėsūs. Jei prietaisą išjungsite, aušinimo ventilatorius veiks toliau, kol prietaisas neatvės.

8. LAIKRODŽIO FUNKCIJOS

8.1 Laikrodžio funkcijų aprašymas

Funkcija	Aprašymas
Laikmatis	Maisto gaminimo trukmei nustatyti. Didžiausia reikšmė – 23 val 59 min. Galite pasirinkti, kas įvyks pasibaigus ciklui: Nutraukti veiksmą.

Funkcija	Aprašymas
Nutraukti veiksmą	Įspėjamasis signalas pasibaigus laikui – laikui pasibaigus išgirsite signalą. Šią funkciją galite nustatyti bet kada, net jei prietaisas išjungtas. Įspėjamasis signalas ir kepimo sustabdymas pasibaigus laikui – pasibaigus laikui išgirsite signalą ir kaitinimo funkcija išsijungs. Tik iššokanti žinutė – pasibaigus laikui ekrane pamatysite pranešimą. Šią funkciją galite nustatyti bet kada, net jei prietaisas išjungtas.
Atidėtas paleidimas	Nustatyti įjungimo ir (arba) gaminimo pabaigos laiką.

Funkcija	Aprašymas
Laiko pratėsimas	Maisto gaminimo trukmei pratęsti.
Laikmatis	Prietaiso veikimo trukmei parodyti. Didžiausia reikšmė – 23 val 59 min. Funkcija galite įjungti ir išjungti. Ši funkcija prietaiso veikimui įtakos neturi.

8.2 Nustatymas: Paros laikas

1. Įjunkite prietaisą.
2. Paspauskite: Paros laikas.
3. Nustatykite laiką.
4. Paspauskite OK.

8.3 Nustatymas: Laikmatis

1. Pasirinkite kaitinimo funkciją ir nustatykite temperatūrą.
2. Paspauskite .
3. Nustatykite laiką.
Baigiamąjį veiksmą galite pasirinkti paspaudę ● ● ● .



4. Paspauskite OK. Kartokite veiksmą, kol ekrane pamatysite pagrindinį langą.
Jei reikia, iki maisto gaminimo ciklo pabaigos likus 10 % viso laiko galite jį pratęsti. Jūs taip pat galite pakeisti kaitinimo funkciją. Norėdami pratęsti maisto gaminimo trukmę, paspauskite **+1min**.

8.4 Nustatymas: Atidėtas paleidimas

1. Pasirinkite kaitinimo funkciją ir temperatūrą.

2. Paspauskite .
3. Nustatykite maisto gaminimo laiką.
4. Paspauskite ● ● ● .
5. Paspauskite: Atidėtas paleidimas.
6. Pasirinkite pageidaujama pradžios laiką.
7. Paspauskite OK. Kartokite veiksmą, kol ekrane pamatysite pagrindinį langą.

8.5 Nustatymas: Laikmatis

1. Paspauskite .
2. Paspauskite ● ● ● .
3. Paspauskite: Laikmatis.
4. Paslinkite arba paspauskite , kad pagrindiniame ekrane būtų rodomas veikimo laikas.
5. Paspauskite OK. Kartokite veiksmą, kol ekrane pamatysite pagrindinį langą.

8.6 Laikmačio nuostatų keitimas

Gamindami maistą jūs bet kada galite pakeisti nustatytą laiką.

1. Paspauskite .
2. Nustatykite laikmačio rodmenį.
3. Paspauskite OK.

9. PRIEDŲ NAUDOJIMAS

ĮSPĖJIMAS!

Žr. saugos skyrius.

9.1 Priedų naudojimas

Mažas įdubimas viršuje apsaugo nuo pavirtimo ir padidina bendrą saugumą. Įlinkiai taip pat apsaugo nuo apvirtimo. Lentynos krašteliai neleidžia indams nuo jos nuslysti.

Vielinė lentynėlė

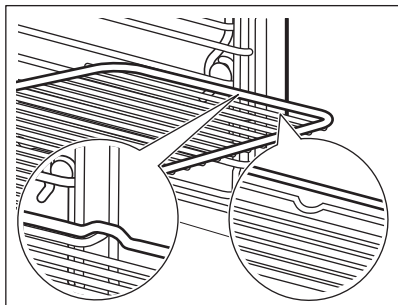

Įstumkite groteles tarp lentynos laikiklių. Pasirūpinkite, kad lentyna liestųsi prie orkaitės vidaus sienelės.

Kepimo skarda / Gili kepimo skarda

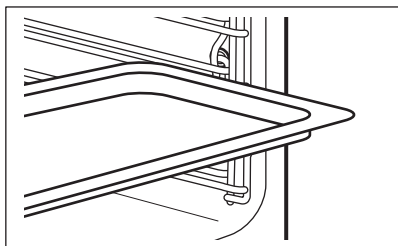

Įstumkite skardą tarp lentynos laikiklių. Kepimo skardą įkiškite iki orkaitės galo.

9.2 Maisto termometras

Matuoja temperatūrai maisto viduje. Galite naudoti su kiekviena kaitinimo funkcija.

Reikia nustatyti dvi temperatūrų reikšmes.

- °C – temperatūra prietaiso viduje. Turi būti bent 25 °C aukštesnė už patiekalo vidinę temperatūrą.
-  – maisto vidaus temperatūra.

Rekomendacijos:

- Maisto produktai turi būti kambario temperatūros.
- Nenaudokite skystiems patiekalams.
- Maisto ruošimo metu maisto termometro jutiklis turi būti visas įsmeigtas į patiekalą.

Prietaisas apskaičiuoja apytikrą maisto gaminimo pabaigos laiką. Jis priklauso nuo maisto kiekio, kaitinimo funkcijos ir temperatūros.

Maisto ruošimas naudojantis: Maisto termometras

⚠ ĮSPĖJIMAS!

Pavojus nusideginti – maisto termometras ir lentynėlių atramos įkaista. Nelieskite maisto termometro rankenėlės plikomis rankomis. Visuomet mūvėkite orkaitei skirtas pirštines.

1. Įjunkite prietaisą.
2. Nustatykite kaitinimo funkciją ir, jeigu reikia, orkaitės temperatūrą.
3. Įsmeikite maisto termometrą į patiekalą: **Mėsą, paukštieną ar žuvis** Įsmeikite visą maisto termometro kištuką į stambiausią mėsos arba žuvies gabalą.

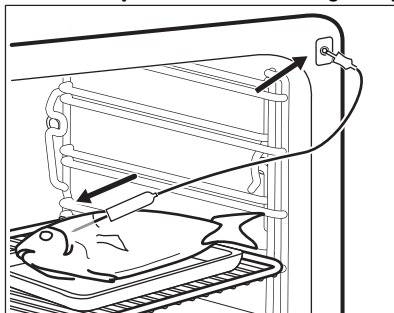

Užkepėlės

Maisto termometro galą kiškite tiksliai į užkepėlės vidurį. Gaminimo metu maisto termometras turi išlikti vienoje vietoje. Geriausia naudoti tvirtą maisto produktą. Maisto termometrą padėkite taip, kad silikoninė jo rankenėlė atsiremtų į kepimo indo briauną. Maisto termometro galas neturi liesti kepimo indo apačios.

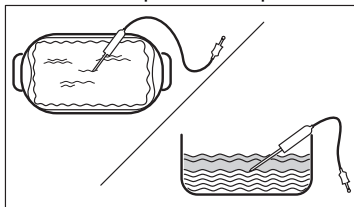

4. Maisto termometro kištuką įkiškite į lizdą, esantį prietaiso viduje. Žr. skyrių „Gaminio aprašymas“.

Ekrane matysite dabartinę maisto termometro temperatūrą.

5.  – paspauskite, kad nustatytumėte pageidaujama kepimo temperatūrą.
6. ● ● ● – paspauskite, kad pasirinktumėte norimą parinktį:
 - Įspėjamasis signalas pasibaigus laikui – pasiekus pasirinktą temperatūrą pasigirs signalas.
 - Įspėjamasis signalas ir kepimo sustabdymas pasibaigus laikui – pasiekus pasirinktą kepimo temperatūrą pasigirs garsinis signalas ir kepimas baigsis.

7. Pasirinkite ir kelis kartus paspauskite OK, kad sugrįžtumėte į pagrindinį langą.
8. Paspauskite START .
9. Maistui įkaitus iki nustatytos temperatūros pasigirs signalas. Patikrinkite, ar maistas paruoštas. Jei reikia, pratęskite maisto gaminimo trukmę.
10. Ištraukite maisto termometro kištuką iš lizdo ir išimkite patiekalą.

10. PATARIMAI

10.1 Gaminimo rekomendacijos

Lentelėse nurodytos temperatūros ir ruošimo laikai yra tik orientaciniai. Jie priklauso nuo receptų, naudojamų produktų kokybės ir kiekio.

Šis prietaisas gali kepti ir skrudinti kitaip, nei galbūt esate įpratę. Toliau pateikiamos rekomenduojamos temperatūros, gaminimo trukmės ir lentynos padėties nuostatos konkrečioms patiekalams.



Lentynų padėtys skaičiuojamos nuo orkaitės dugno.





Jei nerandate konkretaus recepto nustatymų, vadovaukitės panašiais receptais.

Patarimus, kaip taupyti energiją, rasite skyriuje „Energijos efektyvumas“.

Daugiau maisto gaminimo rekomendacijų rasite mūsų svetainėje pateiktose maisto gaminimo lentelėse. Jei norite gauti maisto gaminimo patarimų, patikrinkite prietaiso PNC numerį, nurodytą techninių duomenų lentelėje, ant vidinio prietaiso rėmo.

Lentelėse naudojami simboliai:

	Maisto tipas
	Kaitinimo funkcija
°C	Temperatūra

	Priedai
	Talpyklė (Gastronorm)
	Svoris (kg)
	Lentynos padėtis
	Maisto gaminimo trukmė (min)





10.2 Drėgnas konvek. kepimas – rekomenduojami priedai

Naudokite tamsius ir šviesos neatspindinčius indus bei padėklus. Jie geriau sugeria karštį, nei šviesūs ir šviesą atspindintys indai.

- **Picos skarda** – tamsi, neatspindinti, skersmuo 28 cm
- **Keptimo indas** – tamsus, neatspindintis, skersmuo 26 cm
- **Keptimo indeliai** – keramikiniai, skersmuo 8 cm, aukštis 5 cm
- **Keptimo forma** – tamsi, neatspindinti, skersmuo 28 cm

10.3 Drėgnas konvek. kepimas





Laikykitės toliau lentelėje nurodytų rekomendacijų, kad gautumėte geriausių rezultatų.





		°C		
Kavos bandelės, 16 vnt.	kepimo skarda ar riebalų surinkimo indas	180	2	25 - 35
Biskvitinis vyniotinis	kepimo skarda ar riebalų surinkimo indas	180	2	15 - 25
Visa žuvis, 0,2 kg	kepimo skarda ar riebalų surinkimo indas	180	3	15 - 25
Sausainiai, 16 vnt.	kepimo skarda ar riebalų surinkimo indas	180	2	20 - 30
Migdolų sausainiai, 24 vnt.	kepimo skarda ar riebalų surinkimo indas	160	2	25 - 35
Keksiukai, 12 vnt.	kepimo skarda ar riebalų surinkimo indas	180	2	20 - 30
Pikantiški tešlainiai, 20 vnt.	kepimo skarda ar riebalų surinkimo indas	180	2	20 - 30
Smėliniai sausainiai, 20 vnt.	kepimo skarda ar riebalų surinkimo indas	140	2	15 - 25
Tartelėtės, 8 vnt.	kepimo skarda ar riebalų surinkimo indas	180	2	15 - 25

10.4 Informacija bandymų laboratorijoms

Patikros pagal: EN 60350-1, IEC 60350-1.

Kepimas viename lygyje

			°C		
Biskvitinis pyragas be riebalų	Karšto oro srautas	Vielinė lentynėlė	160	45 - 60	2
Biskvitinis pyragas be riebalų	Apatinis + viršutinis kaitinimas	Vielinė lentynėlė	160	45 - 60	2
Obuolių pyragas 1)	Karšto oro srautas	Vielinė lentynėlė	160	55 - 65	2
Obuolių pyragas 1)	Apatinis + viršutinis kaitinimas	Vielinė lentynėlė	180	55 - 65	1
Trapios tešlos kepiniai	Karšto oro srautas	Kepimo skarda	140	25 - 35	2
Trapios tešlos kepiniai	Apatinis + viršutinis kaitinimas	Kepimo skarda	140	25 - 35	2
Pyragaičiai, 20 vienetų padėkle 2)	Karšto oro srautas	Kepimo skarda	150	20 - 30	3
Pyragaičiai, 20 vienetų padėkle 2)	Apatinis + viršutinis kaitinimas	Kepimo skarda	170	20 - 30	3





			°C		
Skrebutis 3)	Grilis	Vielinė lentynėlė	maks.	1 - 2	5

1) 2 įstrižai sudėtos kepimo formos (Ø 20 cm). Dešinioji turi būti priekyje kairiosios.

2) Įkaitinkite prietaisą.

3) Kaitinkite tuščią prietaisą 5 min.

Kepimas keliuose lygiuose

			°C		
Trapios tešlos kepiniai	Karšto oro srautas	Kepimo skarda	140	25 - 45	2 ir 4
Pyragaičiai, 20 vienetų padėkle 1)	Karšto oro srautas	Kepimo skarda	150	25 - 35	2 ir 4
Biskvitinis pyragas be riebalų	Karšto oro srautas	Vielinė lentynėlė	160	45 - 55	2 ir 4
Obuolių pyragas	Karšto oro srautas	Vielinė lentynėlė	160	55 - 65	2 ir 4





1) Įkaitinkite prietaisą.

10.5 Informacija bandymų laboratorijoms

Funkcijos Virimas garuose bandymai:

Bandymai atlikti vadovaujantis EN 60350-1, IEC 60350-1.





Nustatykite 100 °C temperatūrą.







				
Brokoliai 1) 2)	2/3 perforuotas garų rinkinys	0.3	3	8 - 9
Brokoliai 1) 2)	2/3 perforuotas garų rinkinys	maks.	3	10 - 11
Žirniai, šaldyti 2)	2 x 2/3 perforuotas garų rinkinys	2 x 1,5	2 ir 4	Kol temperatūra šalčiausioje vietoje pasieks 85 °C.

1) Įkaitinkite prietaisą iki nustatytos temperatūros. Nenaudokite funkcijos: Greitas įkaitinimas.

2) Kepimo skardą įdėkite pirmoje lentynos padėtyje taip, kad nuožulni jos dalis būtų nukreipta į orkaitės nugarą.

Papildomi gaminimo garuose receptai

				°C	
Kombinuoto gaminimo garuose patiekalai (2 porcijos) 1)	Virimas garuose	1/2 dalį perforuotas „Gastronorm“ padėklas (bulvėms ir brokoliams) ir neperforuotas padėklas (lašišai)	2 (lašiša) 4 (brokoliai ir bulvės)	100	40 (bulvės) 18-20 (lašiša) 10-12 (brokoliai)

					
Karamelės pudingas (6 porcijos)	Didelė drėgmė	Apskritos porcelianinės lėkštės ant vielinės lentynėlės	2	90	35 - 45
Plakti kiaušiniai	Virimas garuose	1/2 dalį perforuotas „Gastronorm“ padėklas	2	85	35 - 45
Balta duona	Duona	Kepimo skarda 2)	2	180	40 - 50
Viščiukas 3)	Maža drėgmė	Vielinė lentynėlė	2	200	60 - 70

1) Sudėkite ingredientus į orkaitę po vieną, reikiamu metu, kad visi būtų paruošti vienu metu. Vienu metu galite paruošti dvi porcijas.

2) Kepimo skardą įdėkite taip, kad nuožulni jos dalis būtų nukreipta į orkaitės nugarėlę.

3) Padėkite kepimo skardą pirmoje lentynos padėtyje riebalams surinkti.

11. PRIEŽIŪRA IR VALYMAS



ĮSPĖJIMAS!

Žr. saugos skyrius.

11.1 Pastabos dėl valymo

Valymo priemonės

- Prietaiso priekį valykite mikropluošto šluoste, suvilgyta šilto vandens ir švelnaus ploviklio tirpale.
- Metalinius paviršius valykite valymo tirpalu.
- Dėmes valykite švelniu plovikliu.

Kasdienis naudojimas

- Po kiekvieno naudojimo išvalykite prietaiso vidų. Riebalų kaupimasis ar kiti likučiai gali sukelti gaisrą.
- Maisto prietaise nelaikykite ilgiau nei 20 minučių. Po kiekvieno naudojimo nusausinkite prietaiso vidų naudodami tik mikropluošto šluostę.

Priedai

- Visus priedus valykite kiekvieną kartą panaudoję ir palikite juos išdžiūti. Valykite tik mikropluošto šluoste, suvilgyta šilto vandens bei švelnaus ploviklio tirpale. Neplaukite priedų indaplovėje.
- Priedams su nesvylančia dangą valyti nenaudokite šveičiamojo valiklio ar aštrių daiktų.

11.2 Lentynų atramų

Išimkite lentynų atramas ir išvalykite prietaisą.

1. Išjunkite prietaisą ir palaukite kol atvės.
2. Lentynų atramas atsargiai pakelkite į viršų ir ištraukite iš priekinių laikiklių.
3. Atitraukite lentynos atramos priekinę dalį nuo šoninės sienelės.
4. Ištraukite atramas iš galinių laikiklių.

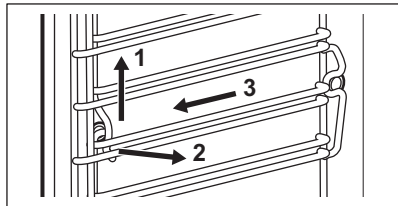

Padėklų laikiklius atgal sudėkite priešinga tvarka.

Ištraukiamų bėgelių atraminiai kaiščiai turi būti atsukti į priekį.

11.3 Valymas garais

1. Išjunkite prietaisą ir palaukite kol atvės.
2. Išimkite visus priedus ir išimamas lentynų atramas.
3. Orkaitės vidų ir durelių stiklą valykite švelnia šluoste, sudrėkinta šiltu vandeniu ir plovikliu.

- Į vandens rezervuarą įpilkite vandens, kol išgirsite garsinį signalą arba kai ekrane pamatysite atitinkamą pranešimą.
- Pasirinkite: Meniu / Valymas.

Parinktis	Aprašymas
Valymas garais	Lengvas valymas Trukmė: 30 min
Intensyvus valymas garais	Įprastas valymas Išpurškite ertmę plovikliu. Trukmė: 75 min

- Spauskite START . Vadovaukitės tolesniais nurodymais ekrane. Valymo ciklui pasibaigus išgirsite signalą.
- Norėdami išjungti signalą, paspauskite bet kurį simbolį.
- Išjunkite prietaisą.
- Prietaisui atvėsus nusauskite jo vidų minkšta šluoste.
- Palikite orkaitės dureles atidarytas ir palaukite, kol jos vidus išdžius.



Veikiant šiai funkcijai, lemputė nešviečia.

11.4 Priminimas apie valymą

Suveikus priminimo indikatoriumi, laikas atlikti valymą.

Naudokite funkciją: Intensyvus valymas garais.

11.5 Kalkių nuosėdų šalinimas

Naudokite jį garinimo sistemos valymui nuo kalkių nuosėdų.

- Išjunkite prietaisą ir palaukite kol atvės.
- Išimkite visus priedus iš orkaitės.
- Patikrinkite, ar vandens rezervuaras tuščias. Žr. skyrių „Valymas ir priežiūra“, Bakelio ištuštinimas.
Pirmojo ciklo trukmė: maždaug 100 min
- Pasirinkite: Meniu / Valymas / Kalkių nuosėdų šalinimas.
- Padėkite grilio / kepimo indą ant pirmos lentynos.
- Į vandens rezervuarą įpilkite 250 ml kalkių nuosėdų šalinimo priemonės.
- Likusią vandens rezervuaro dalį papildykite 700 ml vandens, iki išgirsite

garsinį signalą arba ekrane pamatysite atitinkamą pranešimą.

- Ijunkite funkciją ir vadovaukitės tolesniais nurodymais ekrane. Paleidžiamas pirmasis kalkių nuosėdų šalinimo ciklas.
Antrojo ciklo trukmė: maždaug 35 min
 - Į vandens rezervuarą įpilkite 950 ml vandens, iki išgirsite signalą arba ekrane pamatysite atitinkamą pranešimą.
 - Funkcijos ciklui pasibaigus, išimkite grilio / kepimo indą.
 - Išjunkite prietaisą ir palaukite kol atvės.
 - Orkaitės vidų išvalykite minkšta šluoste.
 - Palikite orkaitės dureles atidarytas ir palaukite, kol vidus išdžius.
- Jeigu po kalkių nuosėdų šalinimo prietaise lieka kalkių likučių, ekrane paraginama pakartoti procedūrą.

11.6 Priminimas atlikti kalkių nuosėdų šalinimą

Apie poreikį pašalinti kalkes prietaisais primena du kartus. Priminimo apie poreikį pašalinti kalkes išjungti negalima.

- Paprastas priminimas – rekomenduoja atlikti prietaiso kalkių nuosėdų šalinimą.
- Griežtas priminimas – įpareigoja atlikti prietaiso kalkių nuosėdų šalinimą. Jei gavę griežtą priminimą neatliksite prietaiso kalkių nuosėdų šalinimo, neveiks garų funkcijos.

11.7 Garų sistemos praplovimas

Naudokite, jei dažnai naudojate garų funkcijas.

- Išjunkite prietaisą ir palaukite kol atvės.
- Išimkite orkaitės priedus.
- Gilų kepimo indą įdėkite pirmoje lentynos padėtyje.
- Vandens rezervuarą pildykite vandeniu, iki išgirsite garsinį signalą arba ekrane pamatysite atitinkamą pranešimą.
- Pasirinkite: Meniu / Valymas / Garų sistemos praplovimas.
Trukmė: maždaug 30 min
- Ijunkite funkciją ir vadovaukitės tolesniais nurodymais ekrane.
- Funkcijos ciklui pasibaigus, išimkite gilų indą.



Veikiant šiai funkcijai, lemputė nešviečia.

11.8 Orkaitės džiovinimas

Naudokite ją po maisto ruošimo naudojant kaitinimo garuose funkciją arba valymo garais erdmei išdžiovinoti.

1. Išjunkite prietaisą ir palaukite kol atvės.
2. Išimkite orkaitės priedus.
3. Pasirinkite: Meniu / Valymas / Orkaitės džiovinimas.
4. Vykdykite ekrane pateikiamas instrukcijas.

11.9 Džiovinimo priminimas

Po maisto ruošimo naudojant garų funkciją, ekrane pamatysite raginimą išdžiovinti prietaisą.

Jei sutinkate, paspauskite „TAIP“

11.10 Bakelio ištuštinimas

Naudokite po gaminimo garuose, kad iš vandens rezervuaro pašalintumėte likusį vandenį.

1. Išjunkite prietaisą ir palaukite kol atvės.
2. Išimkite orkaitės priedus.
3. Gilų kepimo indą įdėkite pirmoje lentynos padėtyje.
4. Pasirinkite: Meniu / Valymas / Bakelio ištuštinimas.

Trukmė: 6 min

5. Įjunkite funkciją ir vadovaukitės tolesniais nurodymais ekrane.
6. Funkcijos ciklui pasibaigus, išimkite gilų indą.



Veikiant šiai funkcijai, lemputė nešviečia.

11.11 Durelių išėmimas ir įdėjimas

Dureles ir vidines stiklo plokštes galite išimti ir išvalyti. Skirtinguose modeliuose stiklo plokščių skaičius gali skirtis.



ĮSPĖJIMAS!

Durelės sunkios.



DĖMESIO

Stiklo plokštes valykite atsargiai, ypač prie priekinės plokštes briaunų. Galite įskelti arba sudaužyti stiklą.

1. Patikrinkite, ar atvėsusios prietaiso durelės.
2. Iki galo atidarykite dureles.
3. Iki galo nuspauskite suveržiamąsias dviejų durelių vyrių svirtis **A**.

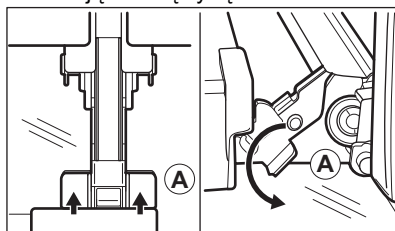

4. Priverkite orkaitės dureles iki pirmos atidarymo padėties (maždaug: 70°kampu).
5. Laikykite suėmę dureles už abiejų kraštų ir traukite jas į viršų ir tolyn nuo orkaitės.
6. Padėkite dureles išorine puse ant minkšto audinio, pakloto ant lygaus ir tvirto pagrindo.
7. Laikydami durelių apdailą **B** abiejuose kraštuose paspauskite ją į vidų, kad atsilaisvintų tarpinė.

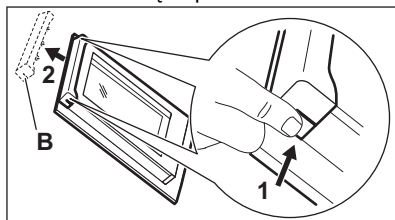

8. Patraukite durelių apdailą į save, kad nuimtumėte.
9. Po vieną suimkite durelių stiklo plokštes už viršutinės briaunos ir ištraukite iš šoninių kreiptuvų.

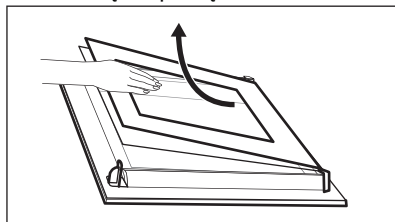

10. Stiklo plokštes plaukite vandeniu ir muilu. Atsargiai nusausinkite stiklo plokštes. Neplaukite stiklo dalių indaplovėje.

Išvalę pasiruoškite sudėti plokštes atgal ta pačia tvarka. Pirmiausia įdėkite mažesnę plokštę, po to didesnę ir dureles.

Įsitinkinkite, kad tinkamai sudėjote stiklo plokštes, antraip durelių paviršius gali perkaisti.

11.12 Lemputės keitimas

⚠ ĮSPĖJIMAS!

Elektros smūgio pavojus.
Lemputė gali būti karšta.

1. Išjunkite prietaisą ir palaukite kol atvės.
2. Atjunkite prietaisą nuo elektros tinklo.
3. Padėkite ant orkaitės dugno šluostę.

Viršutinė lemputė

1. Pasukite stiklinį gaubtelį ir nuimkite jį.

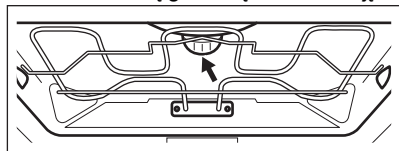

2. Nuimkite metalinį žiedą ir išvalykite stiklinį gaubtelį.
3. Orkaitės lemputę pakeiskite atitinkama 300 °C temperatūrai atsparia lempute.
4. Įkiškite metalinį žiedą į stiklinį gaubtelį ir jį įtaisykite.

Šoninė lemputė

1. Išimkite kairiąją lentynėlę, kad pasiektumėte lemputę.
2. Gaubтелиui nuimti naudokite „Torx“ 20 atsuktuvą.
3. Išvalykite stiklinį gaubtelį.
4. Orkaitės lemputę pakeiskite atitinkama 300 °C temperatūrai atsparia lempute.
5. Įdėkite lemputės metalinį rėmelį ir tarpinę. Priveržkite varžtus.
6. Sumontuokite kairės lentynėlės atramą.

12. TRIKČIŲ ŠALINIMAS

⚠ ĮSPĖJIMAS!

Žr. saugos skyrius.

12.1 Ką daryti, jeigu...

Problemos apibūdinimas	Priežastys ir problemų šalinimo priemonės
Prietaiso nepavyksta įjungti arba valdyti.	Prietaisas neprijungtas arba netinkamai prijungtas prie elektros maitinimo tinklo.
Prietaisas neįkaista.	<p>Neu nustatytas laikrodis. Dėl laikrodžio nustatymų žr. „Laikrodžio funkcijos“.</p> <p>Nevisiškai uždarytos durelės. Viryklės indikatoriai / simboliai</p> <p>Perdegę saugiklis. Patikrinkite, ar neperdegę saugiklis. Jeigu gedimo pašalinti nepavyksta, kreipkitės į kvalifikuotą elektriką.</p> <p>Užraktas nuo vaikų – įjungta.</p>
Lemputė išjungta.	Perdegę lemputė. Pakeiskite lemputę. Daugiau informacijos rasite skyriuje „Valymas ir priežiūra“.

Problemos apibūdinimas Priėžastys ir problemų šalinimo priemonės

i Atjungus maitinimą valymas visada sustabdomas. Jeigu valymo procedūra buvo nutraukta, pradėkite ją iš naujo.

12.2 Klaidų kodai

Kai atsiranda programinės įrangos klaida, ekrane rodomas klaidos pranešimas. Galimų gedimų sąrašą rasite toliau pateiktoje lentelėje.

Kodas ir aprašas	Veiksmai
F111 – Maisto termometras nėra tinkamai įkištas į lizdą.	Tinkamai įkiškite Maisto termometras į lizdą.
F240, F439 – ekrano jutikliniai laukeliai neveikia arba veikia netinkamai.	Nuvalykite ekrano paviršių. Įsitikinkite, kad ant jutiklinių laukų nėra nešvarumų.
F908 – prietaiso sistema negali prisijungti prie valdymo skydelio.	Išjunkite ir įjunkite prietaisą.

12.3 Naudojimo informacija

Jeigu patiems problemos pašalinti nepavyksta, kreipkitės į prekybos atstovą arba įgaliotąjį techninės priežiūros centrą.

Duomenys, kuriuos būtina pateikti techninės priežiūros centrui, nurodyti techninių duomenų lentelėje. Vardinę lentelę rasite ant priekinio prietaiso rėmo. Jį pamatysite atidarę dureles. Nebandykite nuimti prie prietaiso pritvirtintos duomenų lentelės.

Rekomenduojame duomenis užsirašyti čia:

Modelis (MOD.) :

Gaminio numeris (PNC):

Serijos numeris (S.N.):

13. ENERGIJOS EFEKTYVUMAS

13.1 Informacijos apie gaminį lapas parengtas vadovaujantis ES ekologinio projektavimo ir energetinio ženklavimo reglamentų nuostatomis

Tiekėjo pavadinimas	AEG
Modelio identifikatorius	BSE782380B 944188683 BSE782380M 944188676 BSK782380M 944188677
Energijos efektyvumo rodyklė	61,9
Energijos vartojimo efektyvumo klasė	A++
Suvartojamos energijos kiekis taikant standartinę apkrovą ir režimą	1,09 kWh/ciklas
Suvartojamos energijos kiekis taikant standartinę apkrovą ir ventiliatoriaus režimą	0,52 kWh/ciklas
Angų skaičius	1

Šilumos šaltinis	Elektra	
Signalų garsumas	70 l	
Orkaitės tipas	Integruotoji orkaitė	
Masė	BSE782380B	36.0 kg
	BSE782380M	36.5 kg
	BSK782380M	36.0 kg

IEC/EN 60350-1 Buitiniai elektriniai virimo ir maisto gaminimo prietaisai. 1 dalis: Įprastos ir garinės orkaitės ir grialiai. - Eksploatacinių charakteristikų matavimo metodai.

13.2 Informacija apie gaminio energijos suvartojimą ir laiką, per kurį pasiekiamas taikomas mažos galios režimas

Energijos sąnaudos budėjimo režimu	0.8 W
Laikas, per kurį automatiškai pasiekiamas taikomas mažos galios režimas	20 min

13.3 Patarimai, kaip taupyti energiją

Šie patarimai padės taupyti energiją naudojant prietaisą.

Prieš įjungdami prietaisą patikrinkite, ar prietaiso durelės yra tinkamai uždarytos. Gamindami maistą be reikalo neatidarinkite prietaiso durelių. Durelių sandariklis privalo būti švarus ir tinkamai užfiksuotas.

Naudokite metalinius ir tamsius, šviesos neatspindinčias kepimo formas ir indus, kad sutaupytumėte daugiau energijos.

Prieš gamindami maistą prietaiso nešildykite, nebent būtų aiškiai nurodyta kitaip.

Jei vienu metu ruošiate kelis patiekalus, tarp kepimų darykite kuo trumpesnes pertraukas.

Maisto gaminimas naudojant ventiliatorių

Jei įmanoma, gamindami maistą naudokite ventiliatorių, taip taupysite energiją.

Liekamasis karštis

Jei maisto gaminimo trukmė ilgesnė nei 30 min., likus 3–10 min. iki gaminimo pabaigos prietaiso temperatūrą sumažinkite iki minimumo. Maisto gaminimo procesas ir toliau tęsis dėl likutinio prietaiso karščio.

Naudokite likutinį karštį pašildyti kitus patiekalus.

Kai išjungsite prietaisą, ekrane matysite nurodytą liekamąjį karštį arba temperatūrą.

Jeigu aktyvinama Trukmė programa ir maisto gaminimo trukmė ilgesnė nei 30 min., kai kurių prietaiso funkcijų atveju kaitinimo elementai automatiškai išsijungs anksčiau.

Patiekalų laikymas šilumoje

Pasirinkite žemiausios temperatūros nustatymą ir naudokite likutinį karštį, kad palaikytumėte patiekalų šilumą. Ekrane matysite likutinio karščio indikatorius arba temperatūrą.

Maisto gaminimas išjungus apšvietimą

Gamindami maistą apšvietimą išjunkite. Įjunkite jį tik tuomet, kai to reikės.

Drėgnas konvek. kepimas

Funkcija skirta taupyti energiją gaminant maistą.

Jei naudosite šią funkciją, lemputė automatiškai išsijungs po 30 sek. Galite vėl įjungti lemputę, tačiau taip sunaudosite daugiau energijos.

Parengties režimas

Po 2 min. įsijungs valdymo skydelio budėjimo režimas.

14. APLINKOS APSAUGA

Atiduokite perdirbti medžiagas, pažymėtas šiuo ženklu . Išmeskite pakuotę į atitinkamą atliekų surinkimo konteinerį, kad ji būtų perdirbta. Padėkite saugoti aplinką bei žmonių sveikatą ir surinkti bei perdirbti elektros ir elektronikos prietaisų atliekas.

Neišmeskite šiuo ženklu  pažymėtų prietaisų kartu su kitomis buitinėmis atliekomis. Atiduokite šį gaminį į vietos atliekų surinkimo punktą arba susisiekite su vietos savivaldybe dėl papildomos informacijos.

Witamy w świecie marki AEG! Dziękujemy za wybór naszego urządzenia.



Wskazówki dotyczące użytkowania, broszury, pomoc w rozwiązywaniu problemów oraz informacje dotyczące serwisu i napraw:
www.aeg.com/support

Producent zastrzega sobie możliwość wprowadzenia zmian bez wcześniejszego powiadomienia.

SPIS TREŚCI

1. INFORMACJE DOTYCZĄCE BEZPIECZEŃSTWA.....	51
2. WSKAZÓWKI DOTYCZĄCE BEZPIECZEŃSTWA.....	53
3. OPIS URZĄDZENIA.....	56
4. PANEL STEROWANIA.....	57
5. PRZED PIERWSZYM UŻYCIEM.....	57
6. CODZIENNE UŻYTKOWANIE.....	58
7. DODATKOWE FUNKCJE.....	62
8. FUNKCJE ZEGARA.....	63
9. KORZYSTANIE Z AKCESORIÓW.....	64
10. WSKAZÓWKI I PORADY.....	66
11. KONSERWACJA I CZYSZCZENIE.....	69
12. ROZWIĄZANIE PROBLEMÓW.....	72
13. EFEKTYWNOŚĆ ENERGETYCZNA.....	74
14. OCHRONA ŚRODOWISKA.....	75

1. ⚠ INFORMACJE DOTYCZĄCE BEZPIECZEŃSTWA

Przed przystąpieniem do instalacji i rozpoczęciem eksploatacji urządzenia należy uważnie zapoznać się z dołączoną instrukcją obsługi. Producent nie odpowiada za obrażenia ciała ani szkody spowodowane nieprawidłową instalacją lub eksploatacją produktu. Należy zachować instrukcję obsługi w bezpiecznym i łatwo dostępnym miejscu w celu wykorzystania w przyszłości.

1.1 Bezpieczeństwo dzieci i osób o ograniczonych zdolnościach ruchowych, sensorycznych lub umysłowych

- Urządzenie mogą obsługiwać dzieci po ukończeniu ósmego roku życia oraz osoby o ograniczonych zdolnościach

fizycznych, sensorycznych lub umysłowych, a także nieposiadające odpowiedniej wiedzy lub doświadczenia, jeśli będą one nadzorowane lub zostaną poinstruowane w zakresie bezpiecznego korzystania z urządzenia i będą świadome związanych z tym zagrożeń. Dzieci w wieku poniżej 8 lat i osoby o znacznym stopniu niepełnosprawności nie powinny zbliżać się urządzenia, jeśli nie znajdują się pod stałym nadzorem.

- Należy dopilnować, aby dzieci nie bawiły się tym urządzeniem .
- Przechowywać opakowanie w miejscu niedostępnym dla dzieci lub zutylizować je w odpowiedni sposób.
- **OSTRZEŻENIE:** Podczas działania urządzenia jego nieosłonięte elementy nagrzewają się do wysokiej temperatury. Dzieci i zwierzęta domowe nie powinny się zbliżać do pracującego lub stygnącego urządzenia.
- Jeśli urządzenie wyposażono w blokadę uruchomienia, zaleca się jej włączenie.
- Dzieci nie powinny zajmować się czyszczeniem ani konserwacją urządzenia bez odpowiedniego nadzoru.

1.2 Ogólne zasady bezpieczeństwa

- Urządzenie jest przeznaczone wyłącznie do stosowania w kuchni.
- Urządzenie przeznaczone jest do użytku domowego w pomieszczeniach zamkniętych.
- Urządzenie można użytkować w biurach, pokojach hotelowych, pokojach w pensjonatach, domach dla gości w gospodarstwach rolnych i innych podobnych miejscach, gdzie użytkowanie nie przekracza średniego poziomu użytkowania w gospodarstwie domowym.
- Instalacji urządzenia i wymiany jego przewodu zasilającego może dokonać wyłącznie osoba o odpowiednich kwalifikacjach.
- Nie uruchamiać urządzenia przed zainstalowaniem go w zabudowie.

- Przed przystąpieniem do jakichkolwiek czynności konserwacyjnych należy odłączyć urządzenie od zasilania.
- Jeśli przewód zasilający jest uszkodzony, musi go wymienić producent, autoryzowane centrum serwisowe lub inna wykwalifikowana osoba, aby zapobiec ryzyku porażenia prądem.
- **OSTRZEŻENIE:** Przed przystąpieniem do wymiany żarówki należy upewnić się, że urządzenie jest wyłączone, aby uniknąć porażenia prądem elektrycznym.
- **OSTRZEŻENIE:** Podczas działania urządzenia jego nieosłonięte elementy nagrzewają się do wysokiej temperatury. Należy uważać, aby nie dotknąć grzałek ani powierzchni komory urządzenia.
- Do wyjmowania lub wkładania akcesoriów i naczyń należy zawsze używać rękawic kuchennych.
- Należy stosować wyłącznie termosondę zalecaną do danego modelu urządzenia.
- Aby wymontować prowadnice blach, należy najpierw pociągnąć ich przednią część, a następnie odciągnąć tylną od ścianek bocznych. Zamontować prowadnice blach w odwrotnej kolejności.
- Do czyszczenia urządzenia nie wolno używać sprzętów czyszczących parą.
- Do czyszczenia szyb w drzwiach nie używać ściernych środków czyszczących ani ostrych, metalowych myjek, ponieważ mogą one porysować powierzchnię, co może skutkować pęknięciem szkła.

2. WSKAZÓWKI DOTYCZĄCE BEZPIECZEŃSTWA

2.1 Instalacja

OSTRZEŻENIE!

Urządzenie może zainstalować i podłączyć wyłącznie wykwalifikowana osoba.

- Nie instalować ani nie używać uszkodzonego urządzenia.
- Postępować zgodnie z instrukcją instalacji na naszej witrynie internetowej.
- Zachować ostrożność podczas przenoszenia urządzenia, ponieważ jest ono ciężkie. Należy zawsze stosować rękawice ochronne i mieć na stopach pełne obuwie.
- Nigdy nie ciągnąć urządzenia za uchwyt.
- Usunąć wszystkie elementy opakowania.

- Zainstalować urządzenie w odpowiednim i bezpiecznym miejscu, które spełnia wymagania instalacyjne.
- Zachować minimalne odstępstwa od innych urządzeń i mebli.
- Przed zamontowaniem urządzenia należy sprawdzić, czy drzwi otwierają się bez oporu.
- Urządzenie wyposażono w elektryczny układ chłodzenia. Układ zasilany jest napięciem elektrycznym.
- Jeśli gniazdo elektryczne jest obluzowane, nie wolno podłączać do niego wtyczki.
- Odłączając urządzenie, nie należy ciągnąć za przewód zasilający. Należy zawsze ciągnąć za wtyczkę sieciową.
- Konieczne jest zastosowanie odpowiednich wyłączników obwodu zasilania: wyłączników automatycznych, bezpieczników topikowych (typu wykręcanego – wyjmowanych z oprawki), wyłączników różnicowoprądowych oraz styczników.
- W instalacji elektrycznej należy zastosować wyłącznik obwodu umożliwiający odłączenie urządzenia od zasilania na wszystkich biegunach. Wyłącznik obwodu musi mieć rozwarcie styków wynoszące minimum 3 mm.
- Urządzenie wyposażono w przewód zasilający oraz wtyczkę.

2.2 Podłączenie elektryczne

OSTRZEŻENIE!

Występuje zagrożenie pożarem i porażeniem prądem elektrycznym.

- Wszystkie połączenia elektryczne powinien wykonać wykwalifikowany elektryk.
- Urządzenie musi być uziemione.
- Upewnić się, że parametry na tabliczce znamionowej odpowiadają parametrom znamionowym źródła zasilania.
- Należy używać wyłącznie prawidłowo zamontowanego gniazda elektrycznego z uziemieniem.
- Nie stosować rozgałęźników ani przedłużaczy.
- Należy zwrócić uwagę, aby nie uszkodzić wtyczki ani przewodu zasilającego. Wymiany przewodu zasilającego można dokonać wyłącznie w naszym autoryzowanym centrum serwisowym.
- Przewody zasilające nie mogą dotykać ani przebiegać w pobliżu drzwi urządzenia lub wnęki pod urządzeniem, zwłaszcza gdy urządzenie działa i drzwi są mocno rozgrzane.
- Zarówno dla elementów znajdujących się pod napięciem, jak i zaizolowanych części, zabezpieczenie przed porażeniem prądem należy zamocować w taki sposób, aby nie można go było odłączyć bez użycia narzędzi.
- Podłączyć wtyczkę do gniazda elektrycznego dopiero po zakończeniu instalacji. Należy zadbać o to, aby po zakończeniu instalacji urządzenia wtyczka przewodu zasilającego była łatwo dostępna.

2.3 Sposób używania

OSTRZEŻENIE!

Zagrożenie odniesieniem obrażeń, oparzeniem, porażeniem prądem lub wybuchem.

- Nie zmieniać parametrów technicznych urządzenia.
- Upewnić się, że otwory wentylacyjne są drożne.
- Nie pozostawiać urządzenia bez nadzoru podczas pracy.
- Wyłączyć urządzenie po każdym użyciu.
- Zachować ostrożność podczas otwierania drzwi, gdy urządzenie pracuje. Może dojść do uwolnienia gorącego powietrza.
- Nie wolno obsługiwać urządzenia mokrymi rękami lub gdy ma ono kontakt z wodą.
- Nie naciskać na otworzone drzwi.
- Nie używać urządzenia jako powierzchni roboczej ani miejsca do przechowywania.
- Ostrożnie otworzyć drzwi urządzenia. Stosowanie składników zawierających alkohol może powodować zmieszanie alkoholu i powietrza.
- Podczas otwierania drzwi urządzenia nie wolno dopuszczać do kontaktu iskier lub otwartego płomienia z urządzeniem.
- Zawsze używać naczyń szklanych i słoików dopuszczonych do pasteryzowania.

- Nie umieszczać produktów łatwopalnych ani przedmiotów nasączonych łatwopalnymi produktami w pobliżu lub na urządzeniu.

⚠ OSTRZEŻENIE!

Zagrożenie uszkodzeniem urządzenia.

- Aby zapobiec uszkodzeniu lub przebarwieniu się emalii:
 - Nie umieszczać naczyń ani innych przedmiotów bezpośrednio na dnie urządzenia.
 - Nie należy kłaść folii aluminiowej bezpośrednio na dnie komory urządzenia.
 - Nie wlewać wody bezpośrednio do gorącego urządzenia.
 - Nie należy pozostawiać wilgotnych naczyń ani potraw w urządzeniu po zakończeniu pieczenia.
 - Podczas wyjmowania lub wyjmowania akcesoriów należy zachować ostrożność.
- Odbarwienie emalii lub stali nierdzewnej nie ma wpływu na działanie urządzenia.
- Do pieczenia wilgotnych ciast użyć głębokiej blachy. Soki owocowe powodują trwałe plamy.
- Należy zawsze gotować z zamkniętymi drzwiami urządzenia.
- Jeśli urządzenie zainstalowano za ścianką meblową (np. za drzwiami szafki), nie wolno zamykać drzwi podczas pracy urządzenia. Połączenie wysokiej temperatury i wilgoci wewnątrz zamkniętego mebla może doprowadzić do uszkodzenia urządzenia, mebla lub podłogi. Nie zamykać drzwi szafki do czasu całkowitego ostygnięcia urządzenia.

2.4 Konserwacja i czyszczenie

⚠ OSTRZEŻENIE!

Zagrożenie odniesieniem obrażeń, pożarem lub uszkodzeniem urządzenia.

- Przed przystąpieniem do konserwacji należy wyłączyć urządzenie i odłączyć wtyczkę zasilania od gniazda sieciowego.
- Upewnić się, że urządzenie jest zimne. Występuje zagrożenie pęknięciem szyb urządzenia.

- Natychmiast wymienić szyby drzwi, gdy są uszkodzone. Należy skontaktować się z autoryzowanym centrum serwisowym.
- Podczas wyjmowania drzwi z urządzenia należy zachować ostrożność. Drzwi są ciężkie!
- Aby zapobiec uszkodzeniu powierzchni urządzenia, należy regularnie ją czyścić.
- Urządzenie należy czyścić wilgotną miękką szmatką. Stosować wyłącznie obojętne detergenty. Nie używać produktów ściernych, myjek do szorowania, rozpuszczalników ani metalowych przedmiotów.
- Stosując aerozol do piekarników, należy przestrzegać wskazówek dotyczących bezpieczeństwa umieszczonych na jego opakowaniu.

2.5 Pieczenie parowe

⚠ OSTRZEŻENIE!

Zagrożenie oparzeniem i uszkodzeniem urządzenia.

- Wydostająca się para może wywołać poparzenia:
 - Gdy funkcja jest włączona, należy zachować ostrożność przy otwieraniu drzwi urządzenia. Może dojść do uwolnienia pary.
 - Po zakończeniu pieczenia parowego otworzyć drzwi z zachowaniem ostrożności.

2.6 Oświetlenie wewnętrzne

⚠ OSTRZEŻENIE!

Zagrożenie porażeniem prądem.

- Informacja dotycząca oświetlenia w urządzeniu i elementów oświetleniowych sprzedawanych osobno jako części zamienne: Zastosowane elementy oświetleniowe są przystosowane do pracy w wymagających warunkach fizycznych (temperatura, drgania, wilgotność) w urządzeniach domowych lub są przeznaczone do sygnalizacji stanu działania urządzenia. Nie są one przeznaczone do innych zastosowań i nie nadają się do oświetlania pomieszczeń domowych.

- W ten produkt wbudowano źródło światła o klasie efektywności energetycznej G.
- Używać wyłącznie żarówek tego samego typu.

2.7 Serwis

- Aby naprawić urządzenie, należy skontaktować się z autoryzowanym centrum serwisowym.
- Należy stosować wyłącznie oryginalne części zamienne.

2.8 Utylizacja

⚠ OSTRZEŻENIE!

Zagrożenie odniesieniem obrażeń lub uduszeniem.

- Aby uzyskać informacje dotyczące prawidłowej utylizacji produktu, należy skontaktować się z lokalnymi władzami.
- Odłączyć urządzenie od zasilania.
- Odciąć przewód zasilający blisko urządzenia i oddać do utylizacji.

3. OPIS URZĄDZENIA

3.1 Ogólne informacje

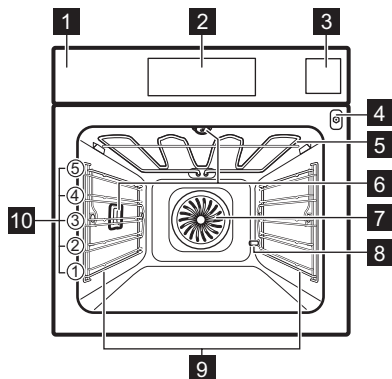

- 1 Panel sterowania
- 2 Ekran
- 3 Zbiornik na wodę
- 4 Gniazdo termosondy
- 5 Grzałka
- 6 Lampa
- 7 Wentylator
- 8 Otwór rury odkamieniającej
- 9 Prowadnice blach, wyjmowane
- 10 Poziomy umieszczania potraw

3.2 Akcesoria

- Ruszt

Do foremek do ciast, naczyń żaroodpornych, brytfann i naczyń do pieczenia.

- **Blacha do pieczenia ciasta**
Do wilgotnych ciast, wypieków, chleba, dużych pieczeni, potraw mrożonych oraz do zbierania kapiących płynów, np. tłuszczu podczas pieczenia potraw na ruszcie.
- **Głęboka blacha**
Do pieczenia ciasta i mięsa lub do zbierania tłuszczu.
- **Termosonda**
Do sterowania gotowaniem w oparciu o temperaturę wewnątrz potrawy.
- **Prowadnice teleskopowe**
Ułatwiają wkładanie i wyjmowanie rusztów i blach.
- **Zestaw do gotowania na parze**
Jeden nieperforowany i jeden perforowany pojemnik na żywność. Podczas gotowania zestaw do gotowania na parze odprowadza skraplającą się parę wodną od potraw. Do przyrządzania warzyw, ryb, piersi kurczaka. Zestawu nie należy używać do gotowania potraw, które muszą znajdować się w wodzie np. ryż, polenta, makaron.

4. PANEL STEROWANIA

4.1 Widok panelu sterowania

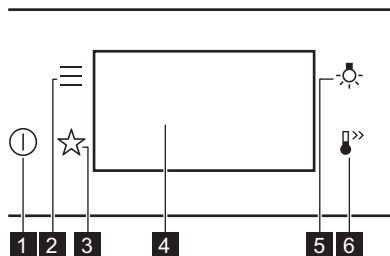

1	Włączono / Wyłączono	Nacisnąć i przytrzymać, aby włączyć lub wyłączyć urządzenie.
2	Menu	Wyświetla opcje urządzenia i funkcje ustawiania.
3	Ulubione	Wyświetlenie listy ulubionych ustawień.
4	Wyświetlacz	Pokazuje aktualne ustawienia urządzenia.
5	Przełącznik oświetlenia	Włączanie i wyłączanie oświetlenia.
6	Szybkie nagrzewanie	Włączanie i wyłączanie funkcji: Szybkie nagrzewanie.

4.2 Ekran

Wyświetlacz z ustawionymi kluczowymi funkcjami.

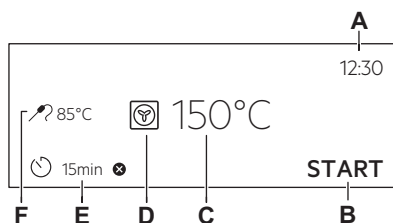

- A. Aktualna godzina
- B. START / STOP
- C. Temperatura
- D. Funkcje pieczenia
- E. Timer
- F. Termosonda (tylko wybrane modele)

Wskaźniki na wyświetlaczu

	Potwierdzenie wyboru lub ustawienia.
	Powrót do poprzedniego poziomu menu.
	Anulowanie ostatniej czynności.
	Włączanie i wyłączanie opcji.
	Włączona jest funkcja alarmu dźwiękowego.
	Włączona jest funkcja alarmu dźwiękowego i zatrzymania pieczenia.
	Tylko wyskakujące okienko jest aktywne.
	Funkcja Uruchomienie z opóźnieniem jest włączona.
	Anulowanie ustawienia.

5. PRZED PIERWSZYM UŻYCIEM

OSTRZEŻENIE!

Patrz rozdział dotyczący bezpieczeństwa.



5.1 Pierwsze połączenie

Po podłączeniu urządzenia po raz pierwszy do zasilania na wyświetlaczu pojawi się wiadomość powitalna.

Należy ustawić: Język, Jasność wyświetlacza, Dźwięki przycisków, Głośność sygnału, Twardość wody, Aktualna godzina.

5.2 Wstępne nagrzewanie i czyszczenie

Przed pierwszym użyciem urządzenia i kontaktem z żywnością należy wstępnie rozgrzać puste urządzenie. Urządzenie może emitować nieprzyjemny zapach i dym. Przewietrzyc pomieszczenie podczas wstępnego nagrzewania.

1. Wyjąć z urządzenia wszystkie akcesoria i wsporniki.
2. Ustawić funkcję . Ustawić maksymalną temperaturę. Pozostawić urządzenie włączone na 1godz.
3. Ustawić funkcję . Ustawić maksymalną temperaturę. Pozostawić włączone urządzenie na 15 min.
4. Wyłączyć urządzenie i odczekać, aż ostygnie.
5. Urządzenie i akcesoria należy czyścić tylko ściereczką z mikrofibry, używając ciepłej wody z łagodnym detergentem.
6. Umieścić akcesoria i wyjmowane wsporniki z powrotem w pierwotnym położeniu.

5.3 Ustawienie: Twardość wody

Po podłączeniu urządzenie do gniazdka zasilania należy ustawić poziom twardości wody.





Twardość wody można sprawdzić za pomocą paska testowego lub zapytać w zakładzie wodociągowym.

1. Zanurzyć pasek testowy w wodzie z kranu na ok. 1 sek. Nie umieszczać paska testowego pod bieżącą wodą.
2. Potrząsnąć paskiem testowym, aby usunąć resztki wody.
3. Po upływie 1 min, sprawdzić twardość wody w poniższej tabeli.
4. Ustawić twardość wody: Menu / Ustawienia / Konfiguracja / Twardość wody.

Kolory na pasku testowym nadal będą się zmieniać. W ciągu 1 min po zakończeniu testu sprawdzić twardość wody.

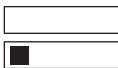
Ustawienie twardości wody można zmienić w menu: Ustawienia / Konfiguracja / Twardość wody.

Tabela przedstawia zakres twardości wody wraz z odpowiadającą mu klasyfikacją wody. Należy ustawić twardość wody zgodnie z tabelą.

Stopień twardości wody	Pasek testowy
1 - miękka	
2 - średnio twarda	
3 - twarda	
4 - bardzo twarda	

6. CODZIENNE UŻYTKOWANIE

OSTRZEŻENIE!

Patrz rozdział dotyczący bezpieczeństwa.

6.1 Funkcje pieczenia

STANDARDOWE



Grill

Do grillowania cienkich porcji potraw i opiekania chleba.



Turbo grill

Do pieczenia dużych kawałków mięsa lub drobiu z kośćmi na jednym poziomie. Do pieczenia zapiekanek i przyrumieniania.



Termoobieg

Do pieczenia mięsa i ciast. Ustawić temperaturę niższą niż do pieczenia tradycyjnego, ponieważ wentylator równomiernie rozprowadza ciepło wewnątrz piekarnika.



Potrawy mrożone

Idealny do gotowych dań (np. frytek, kroketów lub sajgonek).



Górna/dolna grzałka

Do pieczenia ciasta na jednym poziomie oraz do suszenia żywności.



Funkcja Pizza

Najlepszy do pieczenia pizzy i innych potraw, które wymagają więcej ciepła od dołu.



Grzałka dolna

Funkcję tę należy wybrać po zakończeniu gotowania, aby w razie potrzeby przyrumienić potrawę od spodu. Użyć najniższej półki.



Podczas działania niektórych funkcji pieczenia oświetlenie może wyłączyć się automatycznie przy temperaturze poniżej 80°C.

SPECJALNE



Pasteryzowanie

Aby pasteryzować warzywa i owoce, należy umieścić słoiki na blasze do pieczenia ciasta wypełnionej wodą, używając żaroodpornych słoików z zakrętką bagnetową lub zakrętkami śrubowymi tego samego rozmiaru. Użyć najniżej położonej półki.



Suszenie

Do suszenia krojonych owoców, warzyw i grzybów. Aby umożliwić wydostanie się wilgotnego powietrza i lepsze wyschnięcie owoców, zaleca się podczas suszenia sporadycznie otwierać drzwi piekarnika.



Podgrzewanie talerzy

Do podgrzewania talerzy przed podaniem potraw.



Rozmrażanie

Do rozmrażania żywności (warzyw i owoców). Czas rozmrażania zależy od ilości i wielkości zamrożonej żywności.



Zapiekanki

Do potraw, jak lasagne lub zapiekanka ziemniaczana. Do pieczenia zapiekanek i przyrumieniania.



Termoobieg (niska temp.)

Proces pieczenia w niskiej temperaturze. Idealnie nadaje się do przygotowywania delikatnych potraw (np. wołowiny, cielęciny lub jagnięciny).



Podtrzymywanie temp.

Podtrzymywanie temperatury potraw. Należy pamiętać, że niektóre potrawy mogą nadal gotować się i wysychać w ciepłe. W razie potrzeby należy przykryć naczynia.



Termoobieg wilgotny

Funkcja ta pozwala oszczędzać energię podczas pieczenia. Podczas korzystania z tej funkcji temperatura wewnątrz urządzenia może różnić się od ustawionej temperatury. Wykorzystywane jest ciepło reszkowe. Może nastąpić zmniejszenie mocy grzania. Więcej informacji można znaleźć w rozdziale „Codzienne użytkowanie”, Uwagi dotyczące funkcji: Termoobieg wilgotny.

PAROWE



Steamify

Do gotowania na parze, duszenia, delikatnego opiekania oraz pieczenia ciast i mięs.



Regeneracja

Odgrzewanie potraw przy użyciu pary zapobiega wysychaniu ich powierzchni. Ciepło rozprowadzane jest delikatnie i równomiernie, dzięki czemu smak i aromat potraw są takie same jak potraw świeżo przyrządzonych. Tej funkcji można użyć do odgrzewania potraw bezpośrednio na talerzu. Można jednocześnie odgrzewać potrawy na więcej niż jednym talerzu, na różnych poziomach piekarnika.



Chleb

Tej funkcji można użyć do wypieku chleba i bułek, dzięki czemu zyskają chrupiącą skórkę, połysk i kolor jak pieczywo z profesjonalnej piekarni.



Wyrastanie ciasta

Do przyspieszenia wyrastania ciasta drożdżowego. Przykryć powierzchnię ciasta, aby zapobiec wyschnięciu.



Gotowanie na parze

Do gotowania na parze warzyw, przystawek lub ryb.



Duża wilgotność

Funkcja służy do gotowania delikatnych potraw, takich jak krem, tarty, terriny i ryby.



Mała wilgotność

Funkcja jest przeznaczona do pieczenia mięsa, drobiu, potraw z piekarnika i typu casserole. Dzięki połączeniu działania pary i gorącego powietrza mięso zyskuje delikatną i soczystą konsystencję, a jednocześnie chrupiącą skórkę.

6.2 Uwagi dotyczące funkcji: Termoobieg wilgotny

Funkcji tej użyto w celu potwierdzenia zgodności z wymogami rozporządzeń w zakresie efektywności energetycznej i ekoprojektu (zgodnie z EU 65/2014 i EU 66/2014). Testy zgodnie z normą: IEC/EN 60350-1.

Drzwi piekarnika powinny być zamknięte podczas pieczenia, tak aby działanie funkcji nie było zakłócanie, a piekarnik działał z najwyższą możliwą wydajnością energetyczną.

Podczas korzystania z tej funkcji oświetlenie wyłącza się automatycznie po 30 sekundach.

Wskazówki dotyczące pieczenia podano w rozdziale „Wskazówki i porady”, Termoobieg wilgotny. Ogólne zalecenia dotyczące oszczędzania energii podano w rozdziale „Efektywność energetyczna”, Wskazówki oszczędzania energii.

6.3 Ustawienie: Funkcje pieczenia

1. Włączyć urządzenie. Na wyświetlaczu pojawi się domyślna funkcja pieczenia i jej temperatura.
2. Nacisnąć symbol funkcji pieczenia,  aby przejść do podmenu.
3. Wybrać funkcję pieczenia i nacisnąć **OK**.
4. Ustawić temperaturę Nacisnąć **OK**.
5. Nacisnąć **START**.
Termosonda - wtyczkę termosondy można włączyć do gniazdka w dowolnej chwili przed rozpoczęciem pieczenia lub po nim. Patrz rozdział „Korzystanie z akcesoriów, Termosonda”.
6. **STOP** — nacisnąć, aby wyłączyć funkcję pieczenia.
7. Wyłączyć urządzenie.

6.4 Ustawienie: Steamify – funkcja pieczenia parowego

1. Włączyć urządzenie. Wybrać symbol funkcji pieczenia i nacisnąć go, aby przejść do podmenu.
2. Nacisnąć . Ustawić funkcję pieczenia parowego.
3. Nacisnąć **OK**. Na wyświetlaczu pojawia się ustawienie temperatury.
4. Ustawić temperaturę Rodzaj funkcji pieczenia parowego zależy od ustawionej temperatury:
 - a. **Para do gotowania na parze** 50 - 100 °C - do gotowania na parze warzyw, produktów zbożowych i strączkowych, owoców morza, terrin i legumin.
 - b. **Para do duszenia** 105 - 130 °C - do przyrządzania potrawek i duszonego mięsa lub ryb, pieczenia chleba i drobiu, a także serników i casserole.
 - c. **Para do zapiekania** 135 - 150 °C - do pieczenia mięsa, casserole, faszerowanych warzyw, ryb i zapiekane. Dzięki połączeniu działania pary i gorącego powietrza mięso zyskuje delikatną i soczystą konsystencję, a jednocześnie chrupiącą skórkę. Ustawienie timera spowoduje, że na ostatnie minuty pieczenia włączy się automatycznie grzałka grilla, aby delikatnie przyrumienić potrawę.
 - d. **Para do pieczenia** 155 - 230 °C - do pieczenia dań mięs, ryb, drobiu, wypieków ciasta francuskiego z nadzieniem, tart, babeczek, warzyw oraz innych wypieków. Ustawienie timera i umieszczenie potrawy na pierwszym poziomie piekarnika spowoduje, że na ostatnie minuty pieczenia włączy się automatycznie dolna grzałka, aby potrawa miała chrupiący spód.
5. Nacisnąć przycisk **OK**.
6. Nacisnąć pokrywę zbiornika na wodę, aby ją otworzyć.
7. Napełnić zbiornik na wodę zimną wodą do maksymalnego poziomu (ok. 950 ml), aż rozlegnie się sygnał dźwiękowy lub na wyświetlaczu pojawi się komunikat. Taka

ilość wody wystarcza na około 50 min. Nie przekraczać maksymalnej pojemności zbiornika na wodę. Grozi to wyciekami wody, jej rozlaniem i uszkodzeniem mebli.

OSTRZEŻENIE!

Używać wyłącznie zimnej wody z kranu. Nie używać filtrowanej (zdemineralizowanej) ani destylowanej wody. Nie używać innych cieczy. Nie wlewać do zbiornika na wodę cieczy łatwopalnych ani zawierających alkohol.

8. Wsunąć zbiornik na wodę do pierwotnego położenia.
 9. Nacisnąć przycisk **START**. Para pojawi się po około 2 min. Gdy urządzenie osiągnie ustawioną temperaturę, rozlegnie się sygnał dźwiękowy.
 10. Gdy w zbiorniku na wodę kończy się woda, rozlega się sygnał dźwiękowy. Napełnić zbiornik na wodę.
 11. Wyłączyć urządzenie.
 12. Opróżnić zbiornik na wodę po każdym pieczeniu parowym, aby zapobiec osadzeniu się kamienia.
- Patrz rozdział „Konserwacja i czyszczenie”, Opróżnianie zbiornika.
13. Po zakończeniu pieczenia ostrożnie otworzyć drzwi piekarnika. We wnętrzu piekarnika mogą skraplać się resztki wody.
 14. Gdy urządzenie ostygnie, oczyścić jego wnętrze wilgotną, miękką szmatką.

OSTRZEŻENIE!

Urządzenie jest gorące. Występuje zagrożenie poparzeniem. Zachować ostrożność podczas opróżniania zbiornika na wodę.

6.5 Menu

Nacisnąć , aby przejść do menu.

Pozycja menu	Zastosowanie
Gotowanie wspomagane	Wyświetlenie listy programów automatycznych.

Pozycja menu	Zastosowanie	
Czyszczenie	Wyświetlenie listy programów czyszczenia.	
Ulubione	Wyświetlenie listy ulubionych ustawień.	
Opcje	Służy do konfiguracji urządzenia.	
Ustawienia	Konfiguracja	Służy do konfiguracji urządzenia.
	Serwis	Pokazuje wersję oprogramowania i konfigurację.

Podmenu: Czyszczenie

Podmenu	Zastosowanie
Osuszanie	Procedura osuszania komory z pozostałości skroplonej pary wodnej po użyciu funkcji parowych
Opróżnianie zbiornika	Procedura usuwania pozostałości wody ze zbiornika na wodę po użyciu funkcji pary.
Czyszczenie parowe	Lekkie czyszczenie
Czyszczenie parowe plus	Dokładne czyszczenie
Odkamienianie	Czyszczenie obwodu generatora pary z osadzonego kamienia
Płukanie	Procedura czyszczenia obwodu generatora pary po częstym korzystaniu z funkcji parowych

Podmenu: Opcje

Podmenu	Zastosowanie
Oświetlenie piekarnika	Włączanie i wyłączanie oświetlenia.
Blokada uruchomienia	Zapobiega przypadkowemu uruchomieniu urządzenia.
Szybkie nagrzewanie	Skraca czas nagrzewania. Opcja ta jest dostępna tylko dla niektórych funkcji pieczenia.
Przypomnienie o czyszczeniu	Włączanie i wyłączanie przypomnienia.

Podmenu	Zastosowanie
Styl cyfrowy zegara	Zmiana formatu wyświetlanego wskazania czasu.

Podmenu: Konfiguracja

Podmenu	Opis
Język	Ustawia język urządzenia.
Jasność wyświetlacza	Ustawia jasność wyświetlacza.
Dźwięki przycisków	Włącza i wyłącza dźwięk pól dotykowych. Nie jest możliwe wyłączenie sygnalizacji dźwiękowej dla  .
Głośność sygnału	Ustawia głośność dźwięku przycisków i sygnałów.
Twardość wody	Ustawia twardość wody.
Aktualna godzina	Ustawia aktualną godzinę i datę.

Podmenu: Serwis

Podmenu	Opis
Tryb demo	Kod aktywacji / dezaktywacji: 2468
Wersja oprogramowania	Informacje na temat wersji oprogramowania.

Podmenu	Opis
Zresetuj wszystkie ustawienia	Przywraca ustawienia fabryczne.



6.6 Ustawienie: Gotowanie wspomagane

Gotowanie wspomagane podmenu składa się z zestawu dodatkowych funkcji i programów przeznaczonych do dedykowanych potraw. Dla każdej potrawy w tym podmenu podano odpowiednie ustawienie. Czas i temperaturę można regulować podczas pieczenia.

Do przygotowania niektórych potraw można również użyć funkcji Termosonda. Stopień wypieczenia potrawy:

- Lekko wypieczone
- Średnio wypieczone
- Dobrze wypieczone

Do przygotowania niektórych potraw można również użyć funkcji Automatyka wag..

1. Włączyć urządzenie.
2. Naciśnąć .
3. Naciśnij . Wprowadź Gotowanie wspomagane.
4. Wybrać potrawę lub rodzaj produktu.
5. Umieścić potrawę w urządzeniu i naciśnij START.

Sprawdzić, czy potrawa jest gotowa po zakończeniu funkcji. W razie potrzeby wydłużyć czas pieczenia.

7. DODATKOWE FUNKCJE

7.1 Ulubione ☆

Można zapisać do 3 ulubionych ustawień, jak funkcja pieczenia i czas pieczenia.

1. Włączyć urządzenie.
2. Wybrać preferowane ustawienie.
3. Naciśnąć .
4. Wybrać opcję: Ulubione / Zapisz aktualne ust..
5. Naciśnąć +, aby dodać ustawienie do listy: Ulubione.
6. Naciśnąć OK.

 – naciśnąć, aby zresetować ustawienie.

 – naciśnąć, aby anulować ustawienie.

7.2 Blokada panelu

Funkcja zapobiega przypadkowej zmianie funkcji urządzenia.

1. Włączyć urządzenie.
2. Ustawić funkcję pieczenia.
3. ☆,  — naciśnąć jednocześnie, aby włączyć funkcję.

☆, 🔒 - nacisnąć jednocześnie, aby wyłączyć funkcję.

7.3 Blokada uruchomienia

Zapobiega przypadkowemu uruchomieniu urządzenia.



1. Włączyć urządzenie.
2. Nacisnąć .
3. Wybierz Opcje / Blokada uruchomienia.
4. Naciskaj litery kodu w kolejności alfabetycznej.

Blokada uruchomienia jest wł.
Po włączeniu tej funkcji uzyskuje się dostęp do: Timer i lampki.

Aby korzystać z urządzenie, należy nacisnąć litery kodu w kolejności alfabetycznej.

7.4 Automatyczne wyłączenie

Ze względów bezpieczeństwa, jeśli funkcja pieczenia jest aktywna i nie zmieniono żadnych ustawień, urządzenie wyłączy się automatycznie po upływie określonego czasu.

 (°C)	 (godz)
30 - 115	12.5
120 - 195	8.5
200 - 230	5.5

Jeśli funkcja pieczenia ma być włączona na czas przekraczający czas automatycznego wyłączenia, ustawić ten czas trwania pieczenia. Patrz rozdział „Funkcje zegara”.

Funkcja samoczynnego wyłączenia nie działa z funkcjami: Oświetlenie piekarnika, Termosonda, Koniec.

7.5 Wentylator chłodzący

Podczas pracy urządzenia wentylator chłodzący włącza się automatycznie, aby utrzymać niską temperaturę powierzchni urządzenia. Po wyłączeniu urządzenia wentylator chłodzący może nadal pracować do momentu ostygnięcia urządzenia.

8. FUNKCJE ZEGARA

8.1 Opis funkcji zegara

Funkcja	Opis
Timer	Ustawianie czasu pieczenia Wartość maksymalna to 23 godz 59 min. Można ustawić, co się stanie, gdy upływie ustawiony czas, ustawiając jako preferowane: Zakończ działanie.
Zakończ działanie	Alarm dźwiękowy - gdy upływie czas, rozlegnie się sygnał dźwiękowy. Funkcję tę można włączyć w dowolnej chwili – również wtedy, gdy urządzenie jest wyłączone. Alarm dźwiękowy i wyłączenie - gdy upływie czas, rozlegnie się sygnał dźwiękowy i funkcja pieczenia wyłączy się. Tylko powiadomienie - po upływie czasu na wyświetlaczu pojawi się komunikat. Funkcję tę można włączyć w dowolnej chwili – również wtedy, gdy urządzenie jest wyłączone.

Funkcja	Opis
Uruchomienie z opóźnieniem	Opóźnienie rozpoczęcia i/lub zakończenia pieczenia.
Wydłużenie czasu	Aby wydłużyć czas pieczenia:
Stoper	Pokazuje, jak długo działa urządzenie. Wartość maksymalna to 23 godz 59 min. Funkcję tę można włączać i wyłączać. Funkcja ta nie ma wpływu na działanie urządzenia.

8.2 Ustawienie: Aktualna godzina

1. Włączyć urządzenie.
2. Nacisnąć: Aktualna godzina.
3. Ustawić czas.
4. Nacisnąć przycisk OK.

8.3 Ustawienie: Timer

1. Wybrać funkcję pieczenia i ustawić temperaturę.

2. Nacisnąć .

3. Ustawić czas.

Preferowane działanie Zakończ można

wybrać naciskając ● ● ● .

4. Naciśnij OK. Powtarzaj tę czynność aż na wyświetlaczu pokaże się ekran główny.

Po upływie 10% czasu pieczenia, jeśli potrawa nie wygląda jeszcze na gotową, można wydłużyć czas pieczenia. Można również zmienić funkcję pieczenia. Aby wydłużyć czas pieczenia, naciśnij +1min.

8.4 Ustawienie: Uruchomienie z opóźnieniem

1. Ustawić funkcję pieczenia i temperaturę.

2. Nacisnąć .

3. Ustawić czas pieczenia.

4. Nacisnąć ● ● ● .

5. Nacisnąć: Uruchomienie z opóźnieniem.

6. Wybierz żądaną godzinę rozpoczęcia.

7. Naciśnij OK. Powtarzaj tę czynność aż na wyświetlaczu pokaże się ekran główny.

8.5 Ustawienie: Stoper

1. Nacisnąć .

2. Nacisnąć ● ● ● .

3. Nacisnąć: Stoper.

4. Przesunąć lub nacisnąć , aby zobaczyć czas pieczenia na ekranie głównym.

5. Nacisnąć OK. Powtarzać tę czynność aż na wyświetlaczu pokaże się ekran główny.

8.6 Zmiana ustawień

Podczas pieczenia można w dowolnej chwili zmienić ustawienie czasu.

1. Nacisnąć .

2. Ustawić wartość dla timera.

3. Nacisnąć OK.

9. KORZYSTANIE Z AKCESORIÓW

OSTRZEŻENIE!

Patrz rozdział dotyczący bezpieczeństwa.

9.1 Wkładanie akcesoriów

Niewielki występ na górze zwiększa bezpieczeństwo i stanowi zabezpieczenie przed przechyleniem. Wgłębienia zapobiegają również przewróceniu. Krawędź wokół rusztu zapobiega zsuwaniu się z niego naczyń.

Ruszt

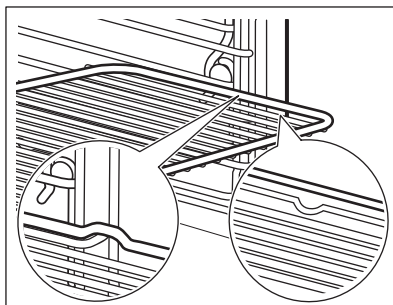

Wsuń ruszt między prowadnice wspornika . Upewnij się, że ruszt dotyka tyłu wnętrza piekarnika.

Błacha do pieczenia ciasta / Głęboka blacha

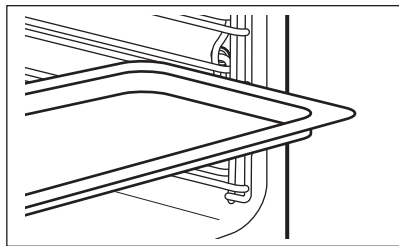

Wsunięć blachę do pieczenia między prowadnice wspornika. Umieścić blachę do pieczenia nachyloną w stronę tyłu wnętrza piekarnika.

9.2 Termosonda

Mierzy temperaturę wewnątrz potrawy. Można jej używać przy każdej funkcji pieczenia.

Dostępne są dwa ustawienia temperatury:

- °C - temperatura wewnątrz urządzenia. Powinna być o co najmniej 25°C wyższa niż temperatura wewnątrz potrawy.

-  - temperatura wewnątrz potrawy

Zalecenia

- Składniki powinny mieć temperaturę pokojową.
- Nie używać do potraw płynnych.
- Podczas pieczenia cała igła termosondy musi być wsunięta w potrawę.

Urządzenie obliczy przybliżony czas zakończenia pieczenia. Zależy on od ilości potrawy, ustawionej funkcji pieczenia i temperatury.

Pieczenie z wykorzystaniem: Termosonda

OSTRZEŻENIE!

Rozgrzana termosonda i wsporniki mogą oparzyć. Nie dotykać uchwyty termosondy gołymi rękami. Zawsze używać rękawic kuchennych.

1. Włączyć urządzenie.
2. Ustawić funkcję pieczenia i w razie potrzeby temperaturę piekarnika.
3. Włożyć termosondę wewnątrz potrawy.
Mięso, drób i ryby

Umieścić całą iglicę termosondy w najgrubszej części mięsa lub ryby.

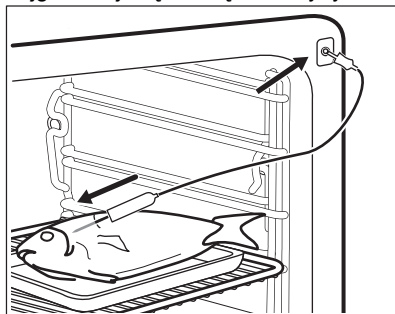

Zapiekania

Umieścić końcówkę termosondy dokładnie w środkowej części zapiekanki. Termosonda powinna być stabilna podczas pieczenia. Można w tym celu wykorzystać składnik potrawy o stałej konsystencji. Oprzeć silikonowy uchwyt termosondy o krawędź naczynia. Końcówka termosondy nie powinna dotykać dna naczynia.

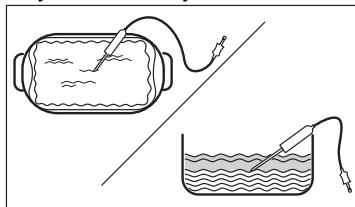

4. Włożyć wtyczkę termosondy do gniazdka wewnątrz urządzenia. Patrz rozdział „Opis urządzenia”.

Na wyświetlaczu pojawi się wskazanie obecnej temperatury termosondy:

5.  — nacisnąć, aby ustawić temperaturę wewnątrz produktu dla termosondy.
6. ● ● ● — nacisnąć, aby wybrać preferowaną opcję:
 - Alarm dźwiękowy — gdy temperatura wewnątrz produktu osiągnie ustaloną wartość, rozlegnie się sygnał dźwiękowy.
 - Alarm dźwiękowy i wyłączenie — gdy temperatura wewnątrz produktu osiągnie ustaloną wartość, rozlegnie się sygnał dźwiękowy i pieczenie wyłączy się.

7. Wybrać tę opcję i nacisnąć kilkakrotnie OK, aby przejść do ekranu głównego.
8. Nacisnąć START.
9. Gdy potrawa osiągnie ustawioną temperaturę, rozlegnie się sygnał

dźwiękowy. Sprawdź, czy potrawa jest gotowa. W razie potrzeby wydłuż czas pieczenia.

10. Wyciągnąć wtyczkę termosondy z gniazda i wyjąć potrawę z urządzenia.

10. WSKAZÓWKI I PORADY

10.1 Zalecenia dotyczące pieczenia

Temperatury i czasy gotowania podane w tabelach mają wyłącznie charakter orientacyjny. Zależą one od przepisów oraz jakości i ilości użytych składników.

Urządzenie może piec lub opiekać inaczej niż poprzednie urządzenie. W poniższych wskazówkach podano zalecane ustawienia temperatury, czasu pieczenia i poziomu piekarnika dla określonych rodzajów potraw.

Poziomy półek liczone są od dna piekarnika.

Jeśli brakuje ustawień dla specjalnego przepisu należy znaleźć ustawienia dla podobnej potrawy.

Wskazówki dotyczące oszczędzania energii podano w rozdziale „Efektywność energetyczna”.

Więcej zaleceń dotyczących pieczenia jest dostępnych w naszej witrynie internetowej. Aby znaleźć odpowiednie wskazówki dotyczące pieczenia, należy sprawdzić numer produktu (PNC) podany na tabliczce znamionowej umieszczonej na obramowaniu komory urządzenia.

Symbole użyte w tabelach:



Rodzaj potrawy



Funkcja pieczenia



Temperatura



Aksesoria



Naczynie (Gastronorm)



Masa(kg)



Poziom umieszczania potraw



Czas pieczenia (min)





10.2 Termoobieg wilgotny – zalecane akcesoria





Należy używać używać foremek do ciasta i pojemników w ciemnym kolorze o matowej powierzchni. Pochłaniają one lepiej ciepło niż naczynia w jasnym kolorze o błyszczącej powierzchni.

- **Błacha do pizzy** – ciemna, matowa, średnica 28cm
- **Naczynie do pieczenia** – ciemne, matowe, średnica 26cm
- **Ramekiny** - ceramiczne, średnica 8cm, wysokość 5 cm
- **Forma do tartę** – ciemna, matowa, średnica 28cm

10.3 Termoobieg wilgotny

Aby uzyskać najlepsze efekty, należy przestrzegać zaleceń z poniższej tabeli.





				
Słodkie bułki, 16 szt.	blacha do pieczenia ciasta lub głęboka blacha	180	2	25 - 35
Rolada biszkoptowa	blacha do pieczenia ciasta lub głęboka blacha	180	2	15 - 25

		°C		
Cała ryba, 0,2 kg	blacha do pieczenia ciasta lub głęboka blacha	180	3	15 - 25
Ciastka, 16 szt.	blacha do pieczenia ciasta lub głęboka blacha	180	2	20 - 30
Makaroniki, 24 szt.	blacha do pieczenia ciasta lub głęboka blacha	160	2	25 - 35
Babeczki, 12 szt.	blacha do pieczenia ciasta lub głęboka blacha	180	2	20 - 30
Ciasto pikantne, 20 szt.	blacha do pieczenia ciasta lub głęboka blacha	180	2	20 - 30
Krucze ciasteczka, 20 szt.	blacha do pieczenia ciasta lub głęboka blacha	140	2	15 - 25
Tartletki, 8 szt.	blacha do pieczenia ciasta lub głęboka blacha	180	2	15 - 25

10.4 Informacja dla instytucji wykonujących testy

Testy zgodnie z normą: EN 60350-1, IEC 60350-1.

Pieczenie na jednym poziomie





			°C		
Beztłuszczowy biszkopt	Termoobieg	Ruszt	160	45 - 60	2
Beztłuszczowy biszkopt	Górna/dolna grzałka	Ruszt	160	45 - 60	2
Amerykańska szarlotka 1)	Termoobieg	Ruszt	160	55 - 65	2
Amerykańska szarlotka 1)	Górna/dolna grzałka	Ruszt	180	55 - 65	1
Bułka maślana	Termoobieg	Blacha do pieczenia ciasta	140	25 - 35	2
Bułka maślana	Górna/dolna grzałka	Blacha do pieczenia ciasta	140	25 - 35	2
Małe ciastka, 20 sztuk na blasze 2)	Termoobieg	Blacha do pieczenia ciasta	150	20 - 30	3
Małe ciastka, 20 sztuk na blasze 2)	Górna/dolna grzałka	Blacha do pieczenia ciasta	170	20 - 30	3
Tosty 3)	Grill	Ruszt	maks.	1 - 2	5

1) 2 formy umieszczone ukośnie (Ø 20 cm). Prawą należy ustawić bardziej z przodu niż lewą.

2) Nagrząć wstępnie puste urządzenie.

3) Rozgrzewać puste urządzenie przez 5 min.

Pieczenie na kilku poziomach

			°C		
Butka maślana	Termoobieg	Błacha do pieczenia ciasta	140	25 - 45	2 i 4
Małe ciastka, 20 sztuk na blaszce 1)	Termoobieg	Błacha do pieczenia ciasta	150	25 - 35	2 i 4
Beztłuszczowy biszkopt	Termoobieg	Ruszt	160	45 - 55	2 i 4
Amerykańska szarlotka	Termoobieg	Ruszt	160	55 - 65	2 i 4





1) Nagrząć wstępnie puste urządzenie.

10.5 Informacja dla instytucji wykonujących testy

Testy funkcji: Gotowanie na parze

Testy zgodnie z EN 60350-1, IEC 60350-1.





Ustawić temperaturę 100°C.

				
Brokuły 1) 2)	Zestaw do gotowania na parze 2/3 perforowany	0.3	3	8 - 9
Brokuły 1) 2)	Zestaw do gotowania na parze 2/3 perforowany	maks.	3	10 - 11
Groszek mrożony 2)	2 x zestaw do gotowania na parze 2/3 perforowany	2 x 1,5	2 i 4	Aż temperatura w najniższym miejscu osiągnie 85°C.

1) Rozgrzać urządzenie do ustawionej temperatury. Nie używać tej funkcji: Szybkie nagrzewanie.

2) Umieścić blachę do pieczenia na pierwszym poziomie, z nachyleniem ku tyłowi wnętrza piekarnika.

Dodatkowe przepisy z użyciem pary

				°C	
Pieczenie na parze połączonych potraw (2 porcje) 1)	Gotowanie na parze	Gastro Norm 1/2 perforowane (ziemniaki i brokuły) i nieperforowane (łosoś)	2 (łosoś) 4 (brokuły i ziemniaki)	100	40 (ziemniaki) 18-20 (łosoś) 10 - 12 (brokuły)
Flan karmelowy (6 porcji)	Duża wilgotność	Okrągłe naczynia porcelanowe na ruszcie	2	90	35 - 45
Krem jajeczny	Gotowanie na parze	Gastro Norm 1/2 nieperforowane	2	85	35 - 45
Biały chleb	Chleb	Błacha do pieczenia ciasta 2)	2	180	40 - 50



Kurczak **3)**

Mała wilgotność

Ruszt

2

200

60 - 70

- 1) Umieścić składniki w piekarniku jeden po drugim w odpowiednim momencie, aby wszystkie składniki piekły się w tym samym czasie. Można przygotować dwie porcje jednocześnie.
- 2) Używać blachy do pieczenia z nachyleniem ku tyłowi wnętrza piekarnika.
- 3) Umieścić blachę do pieczenia na pierwszym poziomie, aby zebrać ociekający tłuszcz.

11. KONSERWACJA I CZYSZCZENIE

OSTRZEŻENIE!

Patrz rozdział dotyczący bezpieczeństwa.

11.1 Uwagi dotyczące czyszczenia

Środki czyszczące

- Prząd urządzenia należy czyścić tylko ściereczką z mikrofibry zwilżoną ciepłą wodą z łagodnym detergentem.
- Użyć roztworu czyszczącego, aby wyczyścić metalowe powierzchnie.
- Usunąć plamy za pomocą łagodnego detergentu.

Codzienne użytkowanie

- Czyścić wnętrze urządzenia po każdym użyciu. Nagromadzenie się tłuszczu lub innych zabrudzeń może skutkować pożarem.
- Nie pozostawiać gotowych potraw w urządzeniu na dłużej niż 20 minut. Po każdym użyciu osuszyć wnętrze urządzenia wyłącznicie ściereczką z mikrofibry.

Aksesoria

- Po każdym użyciu należy wyczyścić wszystkie akcesoria i pozostawić do wyschnięcia. Do czyszczenia należy użyć tylko ściereczki zwilżonej ciepłą wodą z dodatkiem łagodnego detergentu. Nie myć akcesoriów w zmywarce.
- Nie używać do czyszczenia akcesoriów z powłoką zapobiegającą przywieraniu ściernych środków czyszczących ani przedmiotów o ostrych krawędziach.

11.2 Wyjmowanie wsporników

Wyjąć wsporniki, aby wyczyścić piekarnik.

1. Wyłączyć urządzenie i odczekać, aż ostygnie.
2. Ostrożnie pociągnąć wsporniki w górę i zdjąć z przedniego zaczepu.
3. Odciągnąć przednią część wsporników od bocznej ścianki.
4. Wyciągnąć wsporniki z tylnego zaczepu.

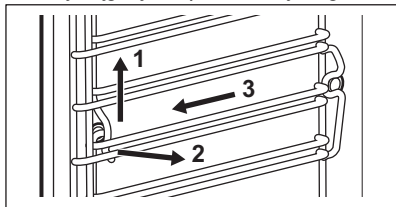

Zamontować wsporniki postępując w odwrotnej kolejności.

Kółki ustalające na prowadnicach teleskopowych muszą być skierowane do przodu.

11.3 Czyszczenie parowe

1. Wyłączyć urządzenie i odczekać, aż ostygnie.
2. Wyjąć wszystkie akcesoria i wyjmowane prowadnice blach.
3. Oczyszczyć dno piekarnika i wewnętrzną szybę drzwi miękką szmatką zwilżoną ciepłą wodą z dodatkiem łagodnego detergentu.
4. Napełnić zbiornik na wodę do poziomu maksymalnego, aż rozlegnie się sygnał dźwiękowy lub na wyświetlaczu pojawi się komunikat.
5. Wybrać opcję: Menu / Czyszczenie.

Opcja	Opis
Czyszczenie parowe	Lekkie czyszczenie Czas trwania: 30 min
Czyszczenie parowe plus	Standardowe czyszczenie Spryskać komorę detergentem. Czas trwania: 75 min

- Nacisnąć START . Postępować zgodnie z instrukcjami na wyświetlaczu.

Po zakończeniu czyszczenia rozlegnie się sygnał dźwiękowy.

- Nacisnąć dowolny symbol, aby wyłączyć sygnał.
- Wyłączyć urządzenie.
- Gdy urządzenie ostygnie, wytrzeć komorę do sucha miękką szmatką.
- Pozostawić drzwi piekarnika otwarte i poczekać, aż wnętrze piekarnika wyschnie.



Gdy działa ta funkcja, oświetlenie jest wyłączone.

11.4 Przypomnienie o czyszczeniu

Po wyświetleniu przypomnienia zaleca się czyszczenie.

Użyć funkcji: Czyszczenie parowe plus.

11.5 Odkamienianie

Służy do odkamieniania układu parowego.

- Wyłączyć urządzenie i odczekać, aż ostygnie.
- Wyjąć wszystkie akcesoria z piekarnika.
- Upewnić się, że zbiornik na wodę jest pusty. Patrz rozdział „Konserwacja i czyszczenie”, Opróżnianie zbiornika.
Czas trwania pierwszej części: ok. 100 min
- Wybrać opcję: Menu / Czyszczenie / Odkamienianie.
- Umieścić głęboką blachę na pierwszym poziomie piekarnika.
- Wlać 250 ml środka do odkamieniania do zbiornika na wodę.
- Uzupełnić wodę w zbiorniku na wodę dolewając 700 ml wody, aż rozlegnie się

sygnał dźwiękowy lub na wyświetlaczu pojawi się komunikat.

- Włączyć funkcję i postępować zgodnie ze wskazówkami na wyświetlaczu. Rozpocznie się pierwsza część procedury odkamieniania.
Czas trwania drugiej części: ok. 35 min.
- Wlać do zbiornika na wodę 950 ml wody, aż rozlegnie się sygnał dźwiękowy lub na wyświetlaczu pojawi się komunikat.
- Po zakończeniu działania funkcji wyjąć głęboką blachę.
- Wyłączyć urządzenie i odczekać, aż ostygnie.
- Wytrzeć do czysta wnętrze piekarnika miękką szmatką.
- Pozostawić otwarte drzwi piekarnika do czasu wyschnięcia komory.
Jeśli po odkamienianiu w urządzeniu pozostanie jeszcze kamień, na wyświetlaczu pojawi się wskazówka, aby powtórzyć tę procedurę.

11.6 Przypomnienie o odkamienianiu

Urządzenie wyświetla dwa przypomnienia o odkamienianiu. Przypomnienia o odkamienianiu nie można wyłączyć.

- Przypomnienie wstępne - zaleca odkamienianie urządzenia.
- Przypomnienie właściwe - nakazuje odkamienianie urządzenia. Jeśli po wyświetleniu przypomnienia właściwego urządzenie nie zostanie odkamienione, nastąpi wyłączenie funkcji parowych.

11.7 Płukanie

Służy do czyszczenia układu parowego po częstym korzystaniu z funkcji parowych.

- Wyłączyć urządzenie i odczekać, aż ostygnie.
- Wyjąć wszystkie akcesoria z piekarnika.
- Umieścić głęboką blachę na pierwszym poziomie piekarnika.
- Napełnić zbiornik na wodę do poziomu maksymalnego, aż rozlegnie się sygnał dźwiękowy lub na wyświetlaczu pojawi się komunikat.
- Wybrać opcję: Menu / Czyszczenie / Płukanie.

Czas trwania: około 30 min

6. Włączyć funkcję i postępować zgodnie ze wskazówkami na wyświetlaczu.
7. Po zakończeniu działania funkcji wyjąć głęboką blachę.



Gdy działa ta funkcja, oświetlenie jest wyłączone.

11.8 Osuszanie

Umożliwia osuszenie komory piekarnika po zakończeniu pieczenia parowego lub czyszczenia parowego.

1. Wyłączyć urządzenie i odczekać, aż ostygnie.
2. Wyjąć wszystkie akcesoria z piekarnika.
3. Wybrać opcję: Menu / Czyszczenie / Osuszanie.
4. Postępować zgodnie ze wskazówkami na wyświetlaczu.

11.9 Przypomnienie o osuszeniu

Po zakończeniu pieczenia parowego na wyświetlaczu pojawi się podpowiedź, aby osuszyć urządzenie.

Naciśnij YES, aby osuszyć urządzenie.

11.10 Opróżnianie zbiornika

Sposobu tego używać po zakończeniu pieczenia parowego, aby usunąć pozostałości wody ze zbiornika na wodę.

1. Wyłączyć urządzenie i odczekać, aż ostygnie.
2. Wyjąć wszystkie akcesoria z piekarnika.
3. Umieścić głęboką blachę na pierwszym poziomie piekarnika.
4. Wybrać opcję: Menu / Czyszczenie / Opróżnianie zbiornika.

Czas trwania: 6 min

5. Włączyć funkcję i postępować zgodnie ze wskazówkami na wyświetlaczu.
6. Po zakończeniu działania funkcji wyjąć głęboką blachę.



Gdy działa ta funkcja, oświetlenie jest wyłączone.

11.11 Zdejmowanie i zakładanie drzwi

Drzwi i wewnętrzne szyby można wymontować do wyczyszczenia. Liczba szyb różni się w zależności od modelu.

! OSTRZEŻENIE!

Drzwi są ciężkie.

! UWAGA!

Ostrożnie obchodzić się z szybami, uważając zwłaszcza na krawędzie przedniej szyby. Szkło może pęknąć.

1. Upewnić się, że urządzenie jest zimne.
2. Całkowicie otworzyć drzwi.
3. Docisnąć do oporu dźwignie zaciskowe **A** na obu zawiasach drzwi.

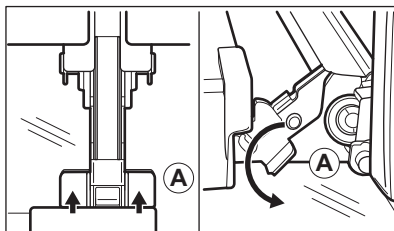

4. Przymknąć drzwi piekarnika do pierwszej pozycji otwarcia (kąt około: 70°).
5. Chwycić drzwi rękoma po obu stronach i odciągnąć je pod kątem do góry od piekarnika.
6. Umieścić drzwi zewnętrzną stroną w dół na miękkim i stabilnym podłożu.
7. Chwycić listwę drzwi **B** za górną krawędź drzwi po obu stronach i nacisnąć do środka, aby zwolnić zatrzaski.

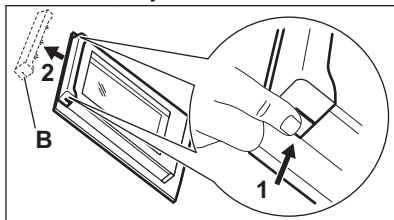

8. Pociągnąć listwę drzwi do przodu, aby ją zdjąć.
9. Przytrzymując pojedynczo szyby w górnej krawędzi, wyciągnąć je z prowadnicy.

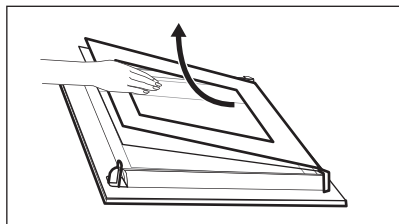

10. Umyć szybę wodą z dodatkiem mydła. Ostrożnie wytrzeć szybę do sucha. Nie należy myć szyb w zmywarce.

Po zakończeniu czyszczenia wykonać powyższe czynności w odwrotnej kolejności. Zamontować najpierw mniejszą szybę, a następnie większą oraz drzwi.

Wkładając szyby należy upewnić się, że znajdują się one w prawidłowym położeniu – w przeciwnym razie może dojść do nadmiernego nagrzewania się powierzchni drzwi piekarnika.

11.12 Wymiana żarówki

⚠ OSTRZEŻENIE!

Zagrożenie porażeniem prądem. Żarówka może być gorąca.

1. Wyłączyć urządzenie i odczekać, aż ostygnie.
2. Odłączyć urządzenie od zasilania.

3. Umieścić ściereczkę na dnie piekarnika.

Oświetlenie

1. Obrócić szklany klosz, aby go zdjąć.

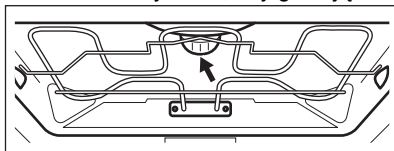

2. Zdjąć metalowy pierścień, a następnie wyczyścić szklany klosz.
3. Wymienić żarówkę na nową, odporną na temperaturę 300°C.
4. Zamocować metalowy pierścień do szklanego klosza i zamontować go.

Lampa boczna

1. Wymontować wsporniki po lewej stronie, aby uzyskać dostęp do lampy.
2. Do demontażu osłony użyć śrubokręta z końcówką Torx 20.
3. Wyczyścić szklany klosz.
4. Wymienić żarówkę na nową, odporną na temperaturę 300°C.
5. Zamontować metalową ramę i uszczelkę. Dokręcić wkręty.
6. Zamontować wsporniki blach po lewej stronie.

12. ROZWIĄZANIE PROBLEMÓW

⚠ OSTRZEŻENIE!

Patrz rozdział dotyczący bezpieczeństwa.

12.1 Co zrobić, gdy...

Opis problemu	Przyczyna i rozwiązanie
Nie można włączyć i obsługiwać urządzenia.	Urządzenia nie podłączono do zasilania lub podłączono nieprawidłowo.

Opis problemu	Przyczyna i rozwiązanie
Urządzenie nie nagrzewa się.	Nie ustawiono aktualnego czasu. Aby ustawić zegar, zapoznać się z rozdziałem „Funkcje zegara”. Drzwi nie są prawidłowo zamknięte. Kontrolki/symbole płyty grzejnej Zadziałał bezpiecznik. Sprawdzić, czy problem związany jest z bezpiecznikiem. Jeśli problem wystąpi ponownie, należy skontaktować się z wykwalifikowanym elektrykiem. Blokada uruchomienia jest wł.
Nie działa oświetlenie.	Żarówka oświetlenia jest przepalona. Wymienić oświetlenie. Szczegółowe informacje podano w rozdziale „Konserwacja i czyszczenie.”

i Przerwa w zasilaniu zawsze powoduje przerwanie czyszczenia. Powtórzyć czyszczenie, jeśli zostało przerwane na skutek przerwy w zasilaniu.

12.2 Kody błędów

Gdy wystąpi błąd oprogramowania, na wyświetlaczu pojawia się komunikat o błędzie. Wykaz problemów podano w poniższej tabeli.

Kod i opis	Środek zaradczy
F111 - Termosonda nie jest nieprawidłowo włożone do gniazdka.	Podłącz Termosonda dokładnie do gniazda.
F240, F439 - pola dotykowe na wyświetlaczu nie działają prawidłowo.	Wyczyścić powierzchnię wyświetlacza. Upewnić się, że na polach dotykowych nie ma zabrudzeń.
F908 - układ elektroniczny urządzenia nie może nawiązać połączenia z panelem sterowania.	Włącz i wyłącz urządzenie.

12.3 Dane serwisowe

Jeżeli rozwiązanie problemu we własnym zakresie nie jest możliwe, należy skontaktować się ze sprzedawcą lub z autoryzowanym punktem serwisowym.

Dane niezbędne dla serwisu znajdują się na tabliczce znamionowej. Tabliczka znamionowa umieszczona jest na przedniej ramie urządzenia. Jest widoczna po otwarciu drzwi. Nie usuwać tabliczki znamionowej z urządzenia.

Zalecamy zapisanie w tym miejscu danych:

Model (MOD.) :

Numer produktu (PNC)

Numer seryjny (S.N.)

13. EFEKTYWNOŚĆ ENERGETYCZNA

13.1 Karta informacyjna produktu oraz informacje o produkcie zgodnie z przepisami UE dotyczącymi etykiet efektywności energetycznej i ekoprojektu

Nazwa dostawcy	AEG
Dane identyfikacyjne modelu	BSE782380B 944188683 BSE782380M 944188676 BSK782380M 944188677
Wskaźnik efektywności energetycznej	61.9
Klasa sprawności energetycznej	A++
Zużycie energii przy standardowym obciążeniu, tryb konwencjonalny	1.09 kWh/cykl
Zużycie energii przy standardowym obciążeniu, tryb wymuszonej wentylacji	0.52 kWh/cykl
Liczba komór	1
Źródła ciepła	Elektryczność
Pojemność	70 l
Rodzaj piekarnika	Piekarnik do zabudowy
Masa	BSE782380B 36.0 kg
	BSE782380M 36.5 kg
	BSK782380M 36.0 kg

EN 60350-1 – Elektryczny sprzęt do gotowania do użytku domowego -- Część 1: Elektryczne kuchnie, piekarniki, piekarniki parowe i grille – Metody pomiaru wydajności.

13.2 Informacje o produkcie dotyczące poboru mocy i maksymalnego czasu do osiągnięcia odpowiedniego trybu niskiego poboru mocy

Zużycie energii elektrycznej w trybie czuwania	0.8 W
Maksymalny czas potrzebny na automatyczne przejście urządzenia do odpowiedniego trybu niskiego poboru mocy	20 min

13.3 Wskazówki dotyczące oszczędzania energii

Poniższe wskazówki pokazują, jak oszczędzać energię podczas korzystania z urządzenia.

Upewnij się, że drzwi urządzenia są zamknięte podczas jego pracy. Nie otwieraj zbyt często drzwi podczas pieczenia. Dbać,

aby uszczelka drzwi była czysta i prawidłowo umieszczona.

Korzystanie z metalowych naczyń oraz ciemnych, nieodblaskowych foremek do ciasta i pojemników poprawia oszczędność energii .

Nie należy wstępnie nagrzewać urządzenia przed gotowaniem, o ile nie jest to wyraźnie zalecane.

Przygotowując kilka potraw, należy w miarę możliwości skracać przerwy między ich pieczeniem.

Pieczenie z termoobiegiem

Jeśli to możliwe, w celu oszczędzania energii należy korzystać z funkcji termoobiegu.

Ciepło resztkowe

Gdy czas pieczenia przekracza 30 min, należy zmniejszyć temperaturę urządzenia do minimum na 3-10 min przed zakończeniem pieczenia. Dzięki ciepłu resztkowemu wewnątrz urządzenia potrawy będą się nadal piec.

Używać ciepła resztkowego do podtrzymywania temperatury lub podgrzewania innych potraw.

Po wyłączeniu urządzenia na wyświetlaczu pojawia się informacja o ciepłe resztkowym lub temperaturze.

Jeśli włączony jest program z Czas trwania , a czas gotowania jest dłuższy niż 30 minut, w niektórych funkcjach urządzenia grzałki automatycznie wyłączają się wcześniej.

Podtrzymywanie temperatury potraw

Wybrać najniższe możliwe ustawienie temperatury, aby wykorzystać ciepło resztkowe i podtrzymać temperaturę potrawy. Na wyświetlaczu pojawi się wskaźnik ciepła resztkowego lub temperatura.

Pieczenie z wyłączonym oświetleniem

Wyłączyć oświetlenie podczas pieczenia. Oświetlenie należy włączać tylko wtedy, gdy jest potrzebne.

Termoobieg wilgotny

Funkcja zapewnia oszczędność energii podczas pieczenia.

Podczas korzystania z tej funkcji oświetlenie wyłącza się automatycznie po 30 sekundach. Oświetlenie można ponownie włączyć, ale wpłynie to niekorzystnie na oszczędność energii.

Tryb czuwania

Po upływie 2 minut wyświetlacz przełącza się w tryb czuwania.

14. OCHRONA ŚRODOWISKA

Materiały oznaczone symbolem  należy poddać utylizacji. Opakowanie urządzenia włożyć do odpowiedniego pojemnika w celu przeprowadzenia recyklingu. Należy zadbać o ponowne przetwarzanie odpadów urządzeń elektrycznych i elektronicznych, aby chronić środowisko naturalne oraz ludzkie zdrowie.

Nie wolno wyrzucać urządzeń oznaczonych symbolem  razem z odpadami domowymi. Należy zwrócić produkt do miejscowego punktu ponownego przetwarzania lub skontaktować się z odpowiednimi władzami miejskimi.

aeg.com

867387196-A-402024



CE