



TR838A4CP

PL Instrukcja obsługi | Suszarka



## Witamy w świecie marki AEG! Dziękujemy za wybór naszego urządzenia.



Z myślą o ochronie środowiska ograniczamy zużycie papieru, udostępniając pełne wersje instrukcji obsługi na naszej witrynie internetowej. Dostęp do pełnej wersji instrukcji obsługi można uzyskać na stronie [aeg.com/manuals](http://aeg.com/manuals)



Wskazówki dotyczące użytkowania, broszury, pomoc w rozwiązywaniu problemów oraz informacje dotyczące serwisu są dostępne na stronie [aeg.com/support](http://aeg.com/support)



Akcesoria, materiały eksploatacyjne i oryginalne części zamienne do swojego urządzenia można kupić [waeg.com/shop](http://waeg.com/shop):

Producent zastrzega sobie możliwość wprowadzenia zmian bez wcześniejszego powiadomienia.

## SPIS TREŚCI

1. INFORMACJE DOTYCZĄCE BEZPIECZEŃSTWA.....	2
2. WSKAZÓWKI DOTYCZĄCE BEZPIECZEŃSTWA.....	6
3. OPIS PRODUKTU.....	9
4. DANE TECHNICZNE.....	10
5. PANEL STEROWANIA.....	11
6.  WI-FI – KONFIGURACJA ŁĄCZNOŚCI.....	13
7. PROGRAMY .....	16
8. OPCJE .....	19
9. USTAWIENIA .....	22
10. PRZED PIERWSZYM UŻYCIEM.....	23
11. CODZIENNA EKSPLOATACJA.....	24
12. WSKAZÓWKI I PORADY .....	28
13. PIELEGNACJA I CZYSZCZENIE .....	28
14. ROZWIĄZYWANIE PROBLEMÓW .....	32
15. PARAMETRY EKSPLOATACYJNE .....	35
16. OCHRONA ŚRODOWISKA.....	37

## 1. INFORMACJE DOTYCZĄCE BEZPIECZEŃSTWA



Przed rozpoczęciem instalacji i użytkowania tego urządzenia należy dokładnie zapoznać się z dołączoną instrukcją obsługi.

Producent nie odpowiada za obrażenia ciała ani szkody spowodowane nieprawidłową instalacją lub eksploatacją produktu. Instrukcję należy przechowywać w bezpiecznym i dostępnym miejscu do wglądu w przyszłości i pobrać pełną wersję dostępną przez Internet.



Ostrzeżenie: Zagrożenie pożarem / łatwopalne materiały. Urządzenie zawiera palny gaz – propan (R290) – spełniający wymogi dotyczące ochrony środowiska. Nie zbliżać do urządzenia ognia ani źródeł zapłonu. Zachować ostrożność, aby nie uszkodzić układu chłodniczego zawierającego propan.

## 1.1 Bezpieczeństwo dzieci i osób o ograniczonych zdolnościach ruchowych

### OSTRZEŻENIE!

Zagrożenie uduszeniem, odniesieniem obrażeń lub trwałą niepełnosprawnością.

- Urządzenie mogą obsługiwać dzieci po ukończeniu ósmego roku życia oraz osoby o ograniczonych zdolnościach fizycznych, sensorycznych lub umysłowych, a także nieposiadające odpowiedniej wiedzy lub doświadczenia, jeśli będą one nadzorowane lub zostaną poinstruowane w zakresie bezpiecznego korzystania z urządzenia i będą świadome związanych z tym zagrożeń. Dzieci w wieku poniżej 8 lat i osoby o znacznym stopniu niepełnosprawności nie powinny zbliżać się urządzenia, jeśli nie znajdują się pod stałym nadzorem.
- Nie pozwalać dzieciom bawić się urządzeniem.
- Przechowywać opakowanie w miejscu niedostępnym dla dzieci lub zutylizować je w odpowiedni sposób.
- Przechowywać detergenty poza zasięgiem dzieci.
- Dzieci i zwierzęta domowe nie powinny zbliżać się do urządzenia, gdy otworzone są jego drzwi.
- Jeśli urządzenie wyposażono w blokadę uruchomienia, zaleca się jej włączenie.
- Dzieci nie powinny zajmować się czyszczeniem ani konserwacją urządzenia bez odpowiedniego nadzoru.

## 1.2 Ogólne zasady bezpieczeństwa

- Urządzenie jest przeznaczone wyłącznie do suszenia upranych rzeczy przeznaczonych do użytku domowego i nadających się do suszenia maszynowego.
- Nie używać funkcji suszarki, jeśli pranie zabrudzone jest przemysłowymi środkami chemicznymi.
- Urządzenie przeznaczone jest do użytku domowego w pomieszczeniach zamkniętych.
- Urządzenie można użytkować w biurach, pokojach hotelowych, pokojach w pensjonatach, domach dla gości w gospodarstwach rolnych i innych podobnych miejscach, gdy intensywność użytkowania nie wykracza poza typowe użytkowanie w gospodarstwie domowym.
- Nie zmieniać parametrów technicznych urządzenia.
- Jeśli suszarka ma stać na pralce, należy użyć zestawu łączącego. Zestaw łączący można nabyć w autoryzowanych punktach sprzedaży i pasuje wyłącznie do urządzeń wymienionych w dołączonej do niego instrukcji. Przed zamontowaniem należy uważnie zapoznać się z instrukcją obsługi (patrz instrukcja obsługi zestawu).
- Urządzenie można zainstalować jako wolnostojące lub pod blatem kuchennym, zachowując odpowiednią przestrzeń (patrz ulotka dotycząca instalacji).
- Nie instalować urządzenia za zamykanymi lub przesuwanymi drzwiami ani za drzwiami, których zawiasy są umieszczone po przeciwnej stronie, co uniemożliwiłoby całkowite otwarcie drzwi urządzenia.
- Zapewnić cyrkulację powietrza w przestrzeni między urządzeniem a podłogą. Wykładzina podłogowa, dywan lub mata podłogowa nie mogą zasłaniać otworów wentylacyjnych w podstawie.
- **OSTRZEŻENIE:** Urządzenia nie wolno zasilать przez zewnętrzny wyłącznik, np. programator czasowy, ani ze źródła zasilania często wyłączanego przez zakład energetyczny.

- Podłączyć wtyczkę do gniazda elektrycznego dopiero po zakończeniu instalacji. Należy zadbać o to, aby po zakończeniu instalacji urządzenia wtyczka przewodu zasilającego była łatwo dostępna.
- **OSTRZEŻENIE:** Nie instalować urządzenia w miejscach bez odpowiedniej wymiany powietrza.  
Urządzenie zawiera palny gaz – propan (R290) – spełniający wymogi dotyczące ochrony środowiska. Nie zbliżać do urządzenia ognia ani źródeł zapłonu. Zachować ostrożność, aby nie uszkodzić układu chłodniczego zawierającego propan.
- **OSTRZEŻENIE:** Zapewnić drożność otworów wentylacyjnych w obudowie lub zabudowie urządzenia.
- **OSTRZEŻENIE:** Nie uszkodzić układu chłodniczego.
- **OSTRZEŻENIE:** Nie dotykać metalowych żeberek skraplacza gołymi rękami. Zagrożenie odniesieniem obrażeń. Stosować rękawice ochronne.
- Jeśli przewód zasilający jest uszkodzony, musi go wymienić producent, autoryzowane centrum serwisowe lub inna wykwalifikowana osoba, aby zapobiec ryzyku porażenia prądem.
- Nie przekraczać maksymalnego wsadu 8,0 kg.
- Usuwać włókna z tkanin i inne zanieczyszczenia nagromadzone wokół urządzenia.
- Nie używać urządzenia bez tego filtra. Przed każdym użyciem urządzenia oczyścić filtr.
- W suszarce nie wolno suszyć niewypranych rzeczy.
- Rzeczy zabrudzone substancjami, jak olej, aceton, alkohol, ropa, nafta, odplamiacze, terpentyna, wosk czy środki do usuwania wosku, należy przed wysuszeniem w suszarce wyprać w gorącej wodzie z większą ilością detergentu.
- W suszarce nie wolno suszyć przedmiotów, jak gumowa pianka (pianka lateksowa), czepki prysznicowe, tkaniny nieprzemakalne, ubrania powlekane gumą i ubrania lub poduszki z wkładką z pianki lateksowej.

- Upewnić się, że nie doszło do przytrzaśnięcia prania między drzwiami urządzenia a gumową uszczelką.
- Płyny zmiękczające do tkanin i podobne produkty wolno stosować wyłącznie zgodnie z zaleceniami ich producentów.
- Wyjąć wszystkie przedmioty mogące wywołać zapłon, takie jak zapalniczki lub zapałki.
- **OSTRZEŻENIE:** Nie zatrzymywać suszarki przed zakończeniem cyklu suszenia, jeśli nie można natychmiast wyjąć z niej wszystkich rzeczy i rozłożyć ich w celu rozproszenia ciepła.
- Przed przystąpieniem do konserwacji należy wyłączyć urządzenie i wyjąć wtyczkę przewodu zasilającego z gniazda.

## 2. WSKAZÓWKI DOTYCZĄCE BEZPIECZEŃSTWA

### 2.1 Instalacja



**Ostrzeżenie:** Zagrożenie pożarem / łatwopalne materiały.

- Usunąć wszystkie elementy opakowania.
- Nie instalować ani nie używać uszkodzonego urządzenia.
- Należy postępować zgodnie z instrukcją instalacji dołączoną do urządzenia.
- Nie instalować urządzenia w miejscach, gdzie nie ma wymiany powietrza. Urządzenie zawiera palny gaz – propan (R290) – który spełnia wymogi dotyczące ochrony środowiska. Nie zbliżać do urządzenia ognia ani źródeł zapłonu. Zachować ostrożność, aby nie uszkodzić układu chłodniczego zawierającego propan.
- Zachować ostrożność podczas przenoszenia urządzenia, ponieważ jest ono ciężkie. Należy zawsze stosować rękawice ochronne i mieć na stopach pełne obuwie.
- Nie instalować ani nie używać urządzenia w miejscach, w których temperatura może być niższa niż 5°C lub wyższa niż 35°C.

- Podłoże, na którym będzie stało urządzenie, musi być płaskie, stabilne, odporne na działanie wysokiej temperatury i czyste.
- Podczas przenoszenia urządzenia należy zawsze je trzymać w położeniu pionowym.
- Po ustawieniu urządzenia w docelowym miejscu należy za pomocą poziomicę sprawdzić, czy jest prawidłowo wypoziomowane. W przeciwnym razie należy odpowiednio wyregulować jego nóżki.

### 2.2 Podłączenie elektryczne

#### **OSTRZEŻENIE!**

Występuje zagrożenie pożarem i porażeniem prądem elektrycznym.

- Podłączyć wtyczkę do gniazda elektrycznego dopiero po zakończeniu instalacji. Należy zadbać o to, aby po zakończeniu instalacji urządzenia wtyczka przewodu zasilającego była łatwo dostępna.
- **OSTRZEŻENIE:** Urządzenie jest przeznaczone do instalacji/podłączenia do złącza uziemiającego w budynku.

- Upewnić się, że parametry na tabliczce znamionowej odpowiadają parametrom znamionowym źródła zasilania.
- Należy używać wyłącznie prawidłowo zamontowanego gniazda elektrycznego z uziemieniem.
- Nie stosować rozgałęźników ani przedłużaczy.
- Odłączając urządzenie, nie należy ciągnąć za przewód zasilający. Należy zawsze ciągnąć za wtyczkę sieciową.
- Nie dotykać przewodu zasilającego ani wtyczki mokrymi rękami.

## 2.3 Sposób użytkowania

### OSTRZEŻENIE!

Zagrożenie odniesieniem obrażeń, porażeniem prądem, pożarem lub uszkodzeniem urządzenia.

- Urządzenie jest przeznaczone wyłącznie do użytku domowego (wewnątrz pomieszczeń).
- Nie wolno suszyć uszkodzonych rzeczy (rozdartych, wystrzępionych itp.), w których znajduje się wypełnienie.
- Jeśli do prania dodano odplamiacz, przed uruchomieniem cyklu suszenia należy wykonać dodatkowe płukanie.
- Suszyć wyłącznie tkaniny nadające się do suszenia w urządzeniu. Należy przestrzegać zaleceń dotyczących czyszczenia umieszczonych na metce.
- Nie należy pić wody ze skroplin ani wody destylowanej, a także używać jej do przygotowywania żywności. Picie takiej wody może powodować problemy zdrowotne u ludzi i zwierząt domowych.
- Nie siadać ani nie stawać na otworzonych drzwiach urządzenia.
- W urządzeniu nie wolno suszyć kapiącej mokrej odzieży.
- Aby wymienić wewnętrzne oświetlenie, należy skontaktować się z autoryzowanym punktem serwisowym. Nie patrzeć bezpośrednio w wiązkę światła emitowanego przez LED.

## 2.4 Pielęgnacja i czyszczenie

### OSTRZEŻENIE!

Występuje zagrożenie odniesieniem obrażeń lub uszkodzeniem urządzenia.

- Urządzenia nie wolno czyścić myjką parową ani wodą pod ciśnieniem.
- Urządzenie należy czyścić wilgotną miękką szmatką. Stosować wyłącznie obojętne detergenty. Nie używać produktów ściernych, myjek do szorowania, rozpuszczalników ani metalowych przedmiotów.
- Podczas czyszczenia urządzenia należy zachować ostrożność, aby nie dopuścić do uszkodzenia układu chłodniczego.
- Przy czyszczeniu filtrów należy wyrzucić klaczkę do kosza na śmieci, aby zapobiec przedostaniu się mikroplastiku do kanalizacji wodnej.

## 2.5 Sprężarka

### OSTRZEŻENIE!

Zagrożenie uszkodzeniem urządzenia.

- Sprężarka oraz jej układ w suszarce są napełnione specjalną substancją, która nie zawiera fluorochlorowęglodorów. Układ musi być szczelny. Uszkodzenie układu może spowodować jego rozszczelnienie.

## 2.6 Serwis

- Aby naprawić urządzenie, należy skontaktować się z autoryzowanym centrum serwisowym. Należy stosować wyłącznie oryginalne części zamienne.
- Należy pamiętać, że samodzielna lub nieprofesjonalna naprawa może wpłynąć na bezpieczeństwo oraz spowodować utratę gwarancji.
- Następujące części zamienne będą dostępne przez co najmniej 10 lat po zaprzestaniu produkcji danego modelu: uszczelki i uszczelnienia, przełączniki i pokręta, pompa kondensatu, blokady drzwiczek, silniki i ich szczotki, przekładnie między silnikiem a bębnem, wentylatory i koła wentylatorów, bębny i łożyska, rury do wody i powiązany osprzęt, w tym węże, zawory i filtry, kable i

wtyczki, płytki drukowane, wyświetlacze elektroniczne, termostaty i czujniki temperatury, aktualizacje oprogramowania (w tym reset oprogramowania), sprężyny, grzałki i elementy grzejne, bezpieczniki elektryczne (osobno lub w zestawie), napinające koło pasowe, wałek podpory, drzwiczki, uszczelki drzwiczek, klamki drzwiczek, zespoły zamków i zawiasy drzwiczek, filtry kłaczkowe, filtry powietrza, plastikowe urządzenia peryferyjne, zbiornik skroplin. Czas ten może być dłuższy w niektórych krajach. Więcej informacji można znaleźć na naszej witrynie internetowej.

- Niektóre z tych części zamiennych będą dostępne wyłącznie dla profesjonalnych punktów serwisowych i nie wszystkie części zamienne pasują do wszystkich modeli.
- Informacja dotycząca oświetlenia w urządzeniu i elementów oświetleniowych sprzedawanych osobno jako części zamienne: Zastosowane elementy oświetleniowe są przystosowane do pracy w wymagających warunkach fizycznych (temperatura, drgania, wilgotność) w urządzeniach domowych lub są przeznaczone do sygnalizacji stanu działania urządzenia. Nie są one przeznaczone do innych zastosowań i nie

nadają się do oświetlania pomieszczeń domowych.

## 2.7 Utylizacja

### OSTRZEŻENIE!

Zagrożenie odniesieniem obrażeń lub uduszeniem.



Ostrzeżenie: Zagrożenie pożarem, uszkodzeniem materiałów oraz uszkodzeniem urządzenia.

- Odłączyć urządzenie od źródła zasilania i zamknąć dopływ wody.
- Odciąć przewód zasilający blisko urządzenia i oddać do utylizacji.
- Urządzenie zawiera łatwopalny gaz (R290). Aby uzyskać informacje dotyczące prawidłowej utylizacji produktu, należy skontaktować się z lokalnymi władzami.
- Wymontować zatrzask drzwi, aby uniemożliwić zamknięcie się dziecka lub zwierzęcia w bębnie.
- Utylizację urządzenia należy przeprowadzić zgodnie miejscowymi przepisami w zakresie utylizacji zużytego sprzętu elektrycznego i elektronicznego (WEEE).

### 3. OPIS PRODUKTU

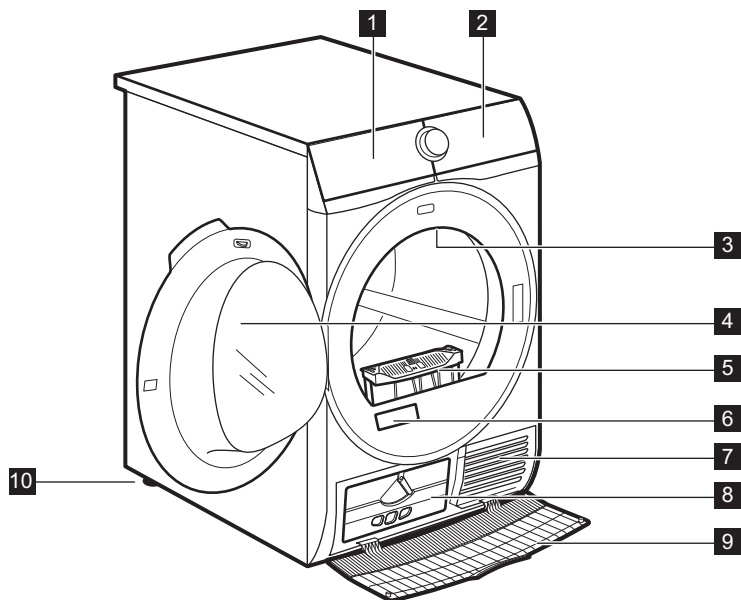

- 1 Zbiornik na wodę
- 2 Panel sterowania
- 3 Oświetlenie wewnętrzne
- 4 Drzwiczki urządzenia
- 5 Filtr
- 6 Tabliczka znamionowa i kod QR
- 7 Szczeliny przepływu powietrza
- 8 Pokrywa skraplacza

- 9 Maskownica skraplacza
- 10 Regulowane nóżki



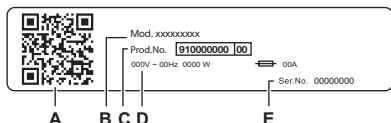

Kierunek otwierania drzwi można zmienić, aby ułatwić wkladanie prania lub instalację (patrz załączona ulotka).



**Na tabliczce znamionowej podano:**

- A. kod QR
- B. nazwę modelu
- C. numer produktu
- D. znamionowe dane elektryczne
- E. numer seryjny

Prosimy zeskanować **kod QR** aparatem, aby pobrać na swój smartfon lub tablet naszą aplikację ze sklepu z aplikacjami, i wykonać wymagane kroki. Aby w pełni wykorzystać produkt, prosimy go zarejestrować.

-  Można uzyskać dostęp do szczegółowych informacji o posiadanym urządzeniu, jego dokumentacji i artykułów na temat korzystania z jego najlepszych funkcji (Instrukcja obsługi dostępna jest również na stronie [aeg.com/manuals](http://aeg.com/manuals) )
-  Można uzyskać porady dotyczące użytkowania, rozwiązywania problemów, serwisowania i napraw (dostępne również pod adresem [aeg.com/support](http://aeg.com/support) )
-  Zachęcamy do zakupu akcesoriów, materiałów eksploatacyjnych i oryginalnych części zamiennych do posiadanego urządzenia (dostępne również na stronie [aeg.com/shop](http://aeg.com/shop))

### 3.1 Podłączenie elektryczne

Po zakończeniu instalacji można podłączyć wtyczkę przewodu zasilającego do gniazda elektrycznego.

Na tabliczce znamionowej i w rozdziale „Dane techniczne” podano wymagane parametry znamionowe zasilania. Należy upewnić się, że są one zgodne z parametrami sieciowego źródła zasilania.

Należy sprawdzić, czy domowa instalacja elektryczna może wytrzymać maksymalne wymagane obciążenie, biorąc pod uwagę również inne użytkowane urządzenia.

**Podłączyć urządzenie do gniazda z uziemieniem.**

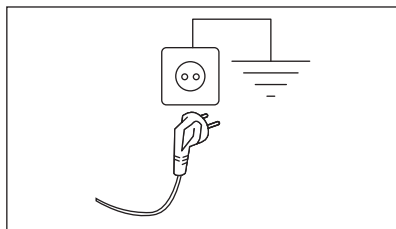

Po zainstalowaniu urządzenia przewód zasilający musi być łatwo dostępny.

Jeśli instalacja urządzenia wymaga wykonania prac elektrycznych, należy skontaktować się autoryzowanym centrum serwisowym.

Producent nie ponosi żadnej odpowiedzialności za uszkodzenia powstałe w następstwie nieprzestrzegania powyższych zaleceń bezpieczeństwa.





## 4. DANE TECHNICZNE

Wysokość x szerokość x głębokość	85,0 x 59,6 x 66,3 cm
Maksymalna głębokość przy otworzonych drzwiach urządzenia	110,8 cm
Maksymalna szerokość przy otworzonych drzwiach urządzenia	95,8 cm
Regulacja wysokości	85,0 cm (+ 1,5 cm - regulacja nóżek)
Pojemność bębna	118 l
Maksymalny wsad	<b>8,0 kg</b>

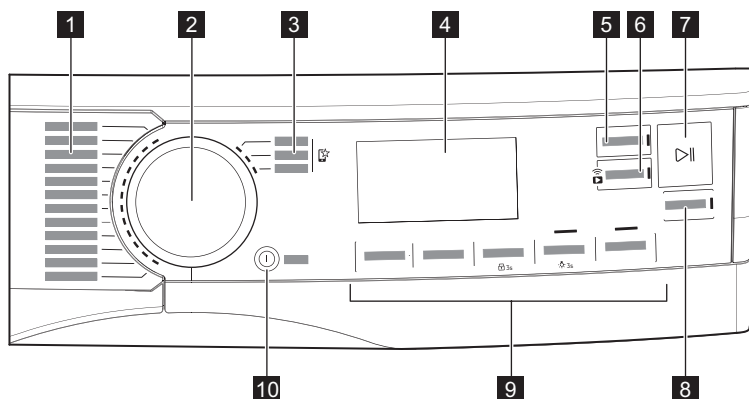
Napięcie	230 V
Częstotliwość	50 Hz
Emisja hałasu podczas cyklu suszenia programu Eco przy wsadzie maksymalnym	65 dB(A)
Moc całkowita	700 W
Rodzaj użytkowania	Gospodarstwo domowe
Dopuszczalna temperatura otoczenia	od +5°C do +35°C
Osłona zabezpieczająca chroni przed wnikaniem cząstek stałych i wilgoci, z wyjątkiem sytuacji, gdy urządzenie niskonapięciowe nie ma zabezpieczenia przed wilgocią.	<b>IPX4</b>
Oznaczenie gazu chłodniczego	R290
Ciężar czynnika chłodniczego	0,149 kg









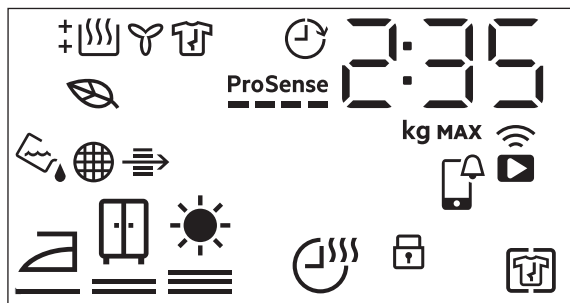



## 5. PANEL STEROWANIA







- |  |  |
|--|--|
| <ul style="list-style-type: none"> <li><b>1</b> Programy</li> <li><b>2</b> Pokrętko wyboru programów</li> <li><b>3</b> Programy ulubione </li> <li><b>4</b> Wyświetlacz</li> <li><b>5</b> Przycisk Finish In</li> <li><b>6</b> Przycisk  Zdalny start</li> </ul> | <ul style="list-style-type: none"> <li><b>7</b> Przycisk  Start/Pauza</li> <li><b>8</b> Przycisk  SyncDry</li> <li><b>9</b> Opcje</li> <li><b>10</b> Przycisk  Włącz/Wyłącz z funkcją niskiego poboru mocy</li> </ul> |
|--|--|

## 5.1 Wyświetlacz



Symbol na wyświetlaczu	Opis symbolu
2 : 3 5	wskazanie czasu trwania cyklu
8.0 kg MAX	władz maksymalny
0 h.24h	wybór zakończenia o danej porze (do 24 godzin)
	połączenie bezprzewodowe
	sterowanie zdalne
	Sprawdź powiadomienie APP
	opcja Ochrona przed zagnieceniami włączona
	blokada uruchomienia włączona
	poziom wysuszenia prania: suche do prasowania, suche do szafy, ekstra suche
	opcja Suszenie na czas włączona
	wskaźnik: opróżnić zbiornik skroplonej wody
	wskaźnik: wyczyścić filtr
	wskaźnik: sprawdzić skraplacz
	Włącza się, aby wskazać, czy wybrane cykle i opcje mają profil niskiego zużycia energii
	wskaźnik: faza suszenia

Symbol na wyświetlaczu	Opis symbolu
	wskaźnik: <i>faza chłodzenia</i>
	wskaźnik: <i>faza ochrony przed zagnieceniami</i>
	opcja Finish In włączona
<b>ProSense</b> 	Wskaźnik <b>ProSense</b>
<b>MAX</b>	Wskaźnik: <i>przekroczono maksymalne obciążenie</i>

## 6. WI-FI – KONFIGURACJA ŁĄCZNOŚCI

W tym rozdziale opisano, jak nawiązać połączenie między urządzeniem a siecią Wi-Fi oraz powiązać je ze smartfonem.

Funkcja ta pozwala na otrzymywanie powiadomień, a także na sterowanie suszarką i monitorowanie jej za pomocą smartfona.

Funkcja Wi-Fi jest domyślnie wyłączona.

Aby podłączyć urządzenie do sieci i korzystać ze wszystkich funkcji i usług, niezbędne są:

- Domowa sieć bezprzewodowa z działającym połączeniem internetowym.
- Smartfon połączony z siecią bezprzewodową.

<b>Częstotliwość</b>	2,412-2,472 GHz dla rynku europejskiego
<b>Protokół</b>	IEEE 802.11b/g/n
<b>Maks. moc</b>	< 20 dBm
<b>Szyfrowanie</b>	WPA, WPA2, WPA3

### 6.1 Kod QR na tabliczce znamionowej

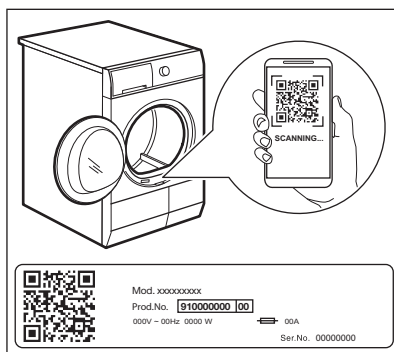

**Kod QR można wykorzystać na dwa sposoby:**

- Zeskanuj kod QR przy użyciu aplikacji w aparacie smartfona lub tabletu, aby pobrać na niego aplikację ze sklepu z aplikacjami na i wykonać wymagane kroki.
- Aby uprościć ten proces, sparować smartfon z urządzeniem. Zeskanuj kod QR przy użyciu skanera w naszej aplikacji.

### 6.2 Instalowanie naszej aplikacji

W celu nawiązywania połączenia między suszarką a aplikacją, należy stanąć w pobliżu urządzenia ze smartfonem.



Upewnić się, że smartfon jest połączony z siecią bezprzewodową.

1. Przejdź do App Store na smartfonie lub zeskanuj kod QR (*patrz punkt „Kod QR na tabliczce znamionowej”*).
2. Pobierz i zainstaluj naszą aplikację.
3. U uruchomić aplikację. Wybrać kraj i język, a następnie zalogować się przy użyciu adresu e-mail i hasła. Jeśli nie masz jeszcze swojego konta, utwórz je postępując według instrukcji w naszej aplikacji.

### 6.3 Konfiguracja połączenia bezprzewodowego



Przed rozpoczęciem konfiguracji należy pobrać na smartfon lub tablet i zainstalować naszą aplikację.

1. Nacisnąć przycisk **Włącz/Wyłącz**, aby włączyć urządzenie.
2. Odczekać około 8 sekund.
3. Nacisnąć i przytrzymać przycisk **Zdalny start** przez około 3 sekundy, aż zostanie wyemitowany pojedynczy dźwięk kliknięcia.

Symbole: Symbole **On** i  pojawią się na wyświetlaczu. Po kilku sekundach pozostaje wyłącznie migający symbol: . Urządzenie rozpoczyna nawiązywanie połączenia.

Aktywacja modułu bezprzewodowego trwa około 10 sekund. Gdy jest gotowy, symbol:

Na wyświetlaczu jest widoczny wskaźnik  (**Access Point**). Punkt dostępu **Access Point** jest otwarty przez około 5 minut.

4. Aby przyłączyć urządzenie do sieci bezprzewodowej Wi-Fi należy skonfigurować naszą aplikację w smartfonie lub tablecie i postępować zgodnie z wyświetlanymi na ekranie wskazówkami.
5. Gdy połączenie zostanie nawiązane, symbol  wyłączy się, a ikona Wi-Fi  zaświeci się na stałe.



Każdorazowo po włączeniu urządzenia będzie ono próbowało automatycznie nawiązać połączenie z siecią. Po

nawiązaniu połączenia symbol: ikona  przestaje migać.

**Aby wyłączyć połączenie bezprzewodowe, dotknąć i przytrzymać** przycisk **Zdalny start**, aż zostanie wyemitowany pojedynczy dźwięk kliknięcia.

Symbol: Wskaźnik **OFF** jest widoczny na wyświetlaczu.



Urządzenie przechowuje konfigurację ostatniego połączenia. Aby korzystać z bezprzewodowych funkcji urządzenia, połączenie bezprzewodowe musi być w trybie **On**.

**Aby usunąć dane uwierzytelniające sieci bezprzewodowej**, dotknąć i przytrzymać przycisk **Zdalny start** przez około 10 sekund, aż zostaną wyemitowane 2 sygnały dźwiękowe. Symbol: **— — —** jest widoczny na wyświetlaczu.

### 6.4 Zdalne uruchomienie



Nasza aplikacja umożliwia sterowanie urządzeniem za pomocą smartfona lub tabletu.

Zawiera ona dużą liczbę programów, przydatnych funkcji oraz informacje o produkcie idealnie dostosowane do urządzenia.

Za pomocą aplikacji można wybierać programy dostępne na panelu sterowania urządzenia, a także odblokowywać dodatkowe programy dostępne tylko ze smartfona.

Z czasem, wraz z pojawianiem się nowych wersji aplikacji, dodatkowe programy mogą ulec zmianie.

To sposób na dostosowaną do własnych potrzeb pielęgnację prania – z wykorzystaniem smartfona.

Funkcja zdalnego uruchomienia umożliwia zdalne uruchomienie cyklu.



Funkcja włącza się automatycznie po naciśnięciu przycisku Start/Pauza w celu uruchomienia programu, ale można również uruchomić program suszenia zdalnie.

## Zdalne uruchomienie

Szybkie dotknięcie tego przycisku uruchamia funkcję zdalnego uruchomienia, z którą pralkę można zdalnie uruchamiać, wstrzymywać i zatrzymywać.

Zaświeci się odpowiednia kontrolka, a na wyświetlaczu pojawi się odpowiednia ikonka.



Jeśli program ustawiono z aplikacji i nie odpowiada położeniu tego pokręta, pojawi się tekst na przemian z czasem trwania programu.

Nacisnąć i przytrzymać ten przycisk przez dłuższy czas, aby włączyć dwie inne funkcje:

- przytrzymać przez 3 sekundy, aż odezwie się kliknięcie: Wi-Fi jest włączone i wyłączone.
- przytrzymać go przez 10 sekund, aż rozlegnie się podwójny sygnał dźwiękowy i na wyświetlaczu pojawi się komunikat : zresetować dane logowania do sieci.

## 6.5 Aktualizacja bezprzewodowa

### OSTRZEŻENIE!

Zaleca się, aby podczas aktualizacji nie wyłączać urządzenia ani nie odłączyć go od zasilania.

Aplikacja może zaproponować aktualizację w celu pobrania nowych funkcji.

Aktualizację można zaakceptować tylko w aplikacji.

Jeśli trwa program, aplikacja poinformuje, że aktualizacja uruchomi się po jego zakończeniu.

Podczas aktualizacji na wyświetlaczu urządzenia będzie widoczne wskazanie .

Z urządzenia będzie można korzystać po pomyślnym zakończeniu aktualizacji, które nie jest sygnalizowane żadnym powiadomieniem.

W razie wystąpienia błędu na wyświetlaczu pojawi się wskazanie . W takim przypadku należy nacisnąć dowolny przycisk lub obrócić pokrętkę, aby powrócić do normalnego korzystania z urządzenia.

## 6.6 Wi-Fi Always On

Funkcję Wi-Fi Always On (Wi-Fi zawsze włączone) można aktywować tylko w naszej aplikacji.

Funkcja umożliwi podłączenie urządzenia do sieci nawet wtedy, gdy jest ono wyłączone, dzięki czemu można je zawsze wybudzić i zarządzać nim zdalnie ze smartfona.

Wskaźnik włącza i wyłącza się na przemian (1 sek. Wł., 5 sek. Wył.).

Pralkę można włączyć naciskając przycisk Włącz/Wyłącz lub korzystając z aplikacji.



Funkcja Wi-Fi Always On (zawsze włączone) może zwiększać zużycie energii.



Funkcja Wi-Fi Always On (Zawsze włączone) jest domyślnie wyłączona.

## 7. PROGRAMY

### 7.1 Nasza aplikacja i dodatkowe programy ukryte

Nasza aplikacja zapewnia **szeroki wybór dodatkowych programów ukrytych**.

Przyłączyć urządzenie do aplikacji, aby wybrać program suszenia najbardziej odpowiadający potrzebom.

Można również zapamiętać dowolny ukryty cykl w ulubionych  pozycjach programów. Aby wybrać program bezpośrednio w urządzeniu, należy zapoznać się z rozdziałem „Ulubione programy ” w sekcji „Opcje”.

























W zależności od wymagań rynkowych nazwy programów mogą ulec zmianie bez powiadomienia.

W naszej aplikacji podano pełny opis każdego programu.

Sportowe	Ręczniki	Ubrania dziecięce
Fitness	Usuwanie sierści	Len
Odzież piłkarska	Łatwe prasowanie	Suszenie na wieszaku
Buty biegowe	Antyalergiczny	
Zasłony	Denim	

### 7.2 Program

Program	Wsad 1)	Właściwości / Oznaczenie na metce 2)
MixDry	5,0 kg	Zaprojektowany do rutynowego suszenia prania bez sortowania. Suszy codzienne ubrania z bawełny, mieszanek bawełny i syntetyków oraz tkanin syntetycznych. /   
Eco 3) 4)	8,0 kg	Program przeznaczony jest do suszenia wilgotnych tkanin bawełnianych i jest programem najbardziej wydajnym pod względem zużycia energii na ten cel. Poziom wysuszenia nie jest regulowany i jest domyślnie ustawiony na suche do szafy / suche do szafy. /  
Bawełna	8,0 kg	Program do bawełnianych tkanin białych i kolorowych. Ustawienie domyślne dotyczy poziomu wysuszenia rzeczy gotowych do schowania. /  
Syntetyki	4,0 kg	Odzież mieszana zawierająca głównie włókna syntetyczne, jak poliester, poliamid itp. /   
Delikatne	2,0 kg	Zalecany ogólnie do tkanin delikatnych, jak wiskoza, sztuczny jedwab, akryl oraz mieszanki tych tkanin. /   

Program	Wsad 1)	Właściwości / Oznaczenie na metce 2)
  Wełna	1,0 kg	<p>Delikatnie suszy wełniane rzeczy, które można prać w pralce. Po zakończeniu programu należy niezwłocznie wyjąć rzeczy z urządzenia.</p>  <p>Program do suszenia wełny w tym urządzeniu przetestowała i zatwierdziła firma Woolmark. Program ten jest przeznaczony do suszenia odzieży wełnianej, która zgodnie z oznaczeniem wymaga „prania ręcznego”, pod warunkiem, że jest prana z wykorzystaniem programu do prania ręcznego zatwierdzonego przez Woolmark i suszona zgodnie ze wskazówkami producenta tego urządzenia. M2001</p> <p>W wielu krajach symbol Woolmark jest certyfikowanym znakiem towarowym.</p>
Jedwab	0,5 kg	Zachowuje kształt delikatnych ubrań z jedwabiu nadających się do prania ręcznie i w pralce, minimalizując zagniecenia dzięki delikatnemu ciepłemu powietrzu i łagodnym ruchom. 
Pościel XL	4,5 kg	Osusza jednocześnie do trzech kompletów pościeli. Minimalizuje skręcenie i splątanie dużych rzeczy, sprawiając, że każda sztuka pościeli osiąga jednolitą suchość bez mokrych plam. 
 Outdoor	2,0 kg	Zachowuje funkcjonalność tkanin technicznych oraz przywraca wodoodporność kurtek nieprzemakalnych i membranowych z odpinaną podszewką (nadających się do suszenia w suszarce). 
 Higieniczne	5,0 kg	Suszy i dezynfekuje odzież i inne przedmioty, utrzymując temperaturę powyżej 60°C, przez co usuwa 99,9% bakterii i wirusów <sup>5)</sup> . Uwaga: Ten cykl należy stosować wyłącznie do mokrych przedmiotów. Nie nadaje się do delikatnych tkanin. 
Kołdra	3,0 kg	Zapewnia prawidłowe wysuszenie części wewnętrznych w pojedynczych lub podwójnych kołdrach, poduszkach i kocach z wypełnieniem. 

Program	Wsad 1)	Właściwości / Oznaczenie na metce 2)
Odświeżanie	1,0 kg	<p><b>Tylko do ubrań suchych</b>  Krótki cykl prania w niskiej temperaturze, który pomaga usuwać z odzieży nieprzyjemne zapachy w przypadku niewielkich wsadów. Wskazany również dla suchych ubrań, które były przechowywane przez długi czas.</p> 

1) Maksymalny ciężar odnosi się do rzeczy suchych.





















2) Więcej informacji na temat oznaczeń na metkach odzieży podano w rozdziale *CODZIENNE UŻYTKOWANIE: Przygotowanie prania*.

3) Jest to program referencyjny wykorzystywany do oceny zgodności z przepisami UE dotyczącymi ekoprojektu i etykiety energetycznych, rozporządzeniem (UE) 2023/2533 i rozporządzeniem (UE) 2023/2534. Program ten umożliwia suszenie tkanin bawełnianych z początkowej zawartości wilgoci w praniu 60% do docelowej końcowej zawartości wilgoci w praniu 0%.

4) Program Eco jest odpowiednikiem „ BawełnaEco, czyli „Standardowego programu do tkanin bawełnianych” zgodnie z rozporządzeniem Komisji UE nr 392/2012. Nadaje się do suszenia zwykłych wilgotnych tkanin bawełnianych.

5) Testowane pod kątem *Escherichia coli*, *Candida albicans* i MS2 Bacteriophage. Zewnętrzny test przeprowadzono przez Swissatest Testmaterialien AG w 2021 r. (Raport z badań nr 20212038).

## Program i zgodność wyboru opcji

Program 1)	Opcje			
	Stopień wysuszenia	Suszenie na czas	Ochrona przed zagnieceniami	Ciche
MixDry	 	■	■	■
Eco			■	
Bawełna	  	■	■	■
Syntetyki	  	■	■	■
Delikatne	 2)		■	
  Włna		■ 3)		
Jedwab	 2)		■	
Pościel XL	  	■	■	
 Outdoor	 2)		■	
 Higieniczne	 2)		■	
Koldra	 2)		■	

Program 1)	Opcje			
	Stopień wysuszenia	Suszenie na czas	Ochrona przed zagnieceniami	Ciche

Odświeżanie

- 1) Wraz z programem można wybrać jedną lub więcej opcji.
- 2) Ustawienie domyślne
- 3) Patrz rozdział OPCJE: Suszenie na czas w programie Wełna

## 8. OPCJE

### 8.1 Stopień wysuszenia

Opcja ta umożliwia uzyskanieżądanego poziomu wysuszenia prania. Można wybrać poziom wysuszenia:



gotowe do prasowania – poziom **suche do prasowania**



gotowe do przechowywania – poziom **suche do szafy – 1)**



gotowe do przechowywania – poziom **ekstra suche**

- 1) domyślne ustawienie dla danego programu

### Regulacja docelowej wilgotności końcowej



Może to być konieczne, ponieważ na wyniki suszenia wpływa wiele czynników, np. rodzaj wody, napięcie zasilania, temperatura otoczenia itp.

#### JAK UZYSKAĆ DOSKONAŁE SUSZENIE:

1. Spróbuj dostosować opcje poziomu wysuszenia (patrz opcja *Stopień wysuszenia* powyżej).
2. Aby poprawić wysuszenie prania, można zmienić domyślne ustawienie wysuszenia (patrz poniżej). Takie dostosowanie działa w większości programów z wyjątkiem programów **Eco**, **Wełna**, **Kółra**, **Kurtki**, **Odświeżanie**, jeśli są dostępne w danym urządzeniu.

Aby zmienić domyślną wartość docelowej wilgotności końcowej:

1. Włączyć urządzenie.
2. Wybrać jeden z dostępnych programów.
3. Jednocześnie dotknąć i przytrzymać przyciski **Suszenie na czas** i **Ochrona przed zagnieceniami**.

Na wyświetlaczu pojawi się jeden z symboli:

– Maksymalny poziom wysuszenia

– Zwiększony poziom wysuszenia

– Standardowy poziom wysuszenia

4. Kilkakrotnie dotknij przycisku **Start/Pauza**, aż pojawi się symbolżądanego poziomu wysuszenia.

Poziom wysuszenia	Symbol na wyświetlaczu
-------------------	------------------------

maksymalny poziom wysuszenia		
------------------------------	--	--

wyższy poziom wysuszenia		
--------------------------	--	--

standardowy poziom wysuszenia		
-------------------------------	--	--

5. Aby zapisać ustawienie w pamięci, należy jednocześnie dotknąć i przytrzymać przez około 2 sekundy przyciski **Suszenie na czas** i **Ochrona przed zagnieceniami**.



W urządzeniach podłączonych do sieci Wi-Fi przez kilka sekund wyświetlana jest animacja **ProSense** słupkowa wskazująca, że urządzenie przesła dane do chmury.

Jeśli zamiast tego tryb zostanie zmieniony za pomocą pokręćła lub wyłączenia urządzenia, synchronizacja danych zostanie przeprowadzona podczas pierwszego ponownego połączenia z Wi-Fi.

## 8.2 Suszenie na czas

Dla: programy Bawełna, Pościel**XL**, Syntetyki oraz MixDry. Umożliwia samodzielne ustawienie czasu suszenia w zakresie od 10 minut do 2 godzin (skokowo co 10 minut). Wybór maksymalnego ustawienia dla tej opcji powoduje zniknięcie wskaźnika wielkości wsadu.



Cykl trwa tak długo, na ile ustawiono czas suszenia, niezależnie od wielkości wsadu i jego stopnia wysuszenia.

### ZAŁECANE USTAWIENIA CZASU SUSZENIA

do 10 min	działanie wyłącznie chłodnego powietrza (grzałka wyłączona).
10-40 min	dodatkowe osuszanie w celu zwiększenia stopnia wysuszenia po poprzednim cyklu suszenia.
> 40 min	pełne suszenia małych, dobrze odwodnionych wsadów do 4 kg (> 1200 obr./min).

## Suszenie na czas w programie Wełna

Opcja dostępna w programie Wełna, umożliwia dostosowanie poziomu wysuszenia, aby pranie było bardziej lub mniej wysuszone.

## 8.3 Ochrona przed zagnieceniami

Wydłuża 30-minutową fazę chroniącą przed zagnieceniami pod koniec cyklu suszenia do 120 minut. Po zakończeniu fazy suszenia

bębien obraca się co pewien czas, aby zapobiec powstaniu zagnieceń. Podczas trwania fazy ochrony przed zagnieceniami można wyjąć pranie.

## 8.4 Ciche

Urządzenie pracuje ze zmniejszoną głośnością bez pogorszenia jakości suszenia. Urządzenie pracuje wolniej, a czas trwania cyklu jest wydłużony.

## 8.5 Sygnał końca cyklu

Rozlegnie się sygnał dźwiękowy na:

- zakończenie cyklu
- początek i koniec fazy ochrony przed zagnieceniami

Domyślnie sygnał dźwiękowy jest zawsze włączony. Opcja ta umożliwi włączenie lub wyłączenie dźwięku.

## 8.6 Finish In



Opcja ta umożliwia wybranie czasu, w którym program powinien się zakończyć. Po włączeniu urządzenie odczeka odpowiedni moment, aby rozpocząć proces suszenia.

Czas Finish In to suma czasu czuwania i czasu suszenia.

## 8.7 Programy ulubione

Te położenia pokręćła wyboru programów są dostępne po podłączeniu pralki do sieci Wi-Fi.

Programy ulubione można ustawić i zapisać w tej aplikacji, wybierając tylko spośród dostępnych programów podzielonych na trzy kategorie wskazane na panelu sterowania.

Po ustawieniu ulubionych programów można wybrać jeden z nich za pomocą aplikacji lub ustawiając pokręćło wyboru programów w odpowiednim położeniu: zapali się odpowiednia kontrolka, a informacje na wyświetlaczu zostaną odpowiednio zaktualizowane.



Ulubione programy można anulować za pomocą odpowiedniego polecenia w aplikacji lub naciskając kombinację przycisków Domyślne ustawienia fabryczne (Factory Default).

## 8.8 Zdalne uruchomienie

Szybkie dotknięcie tego przycisku uruchamia funkcję zdalnego uruchomienia, z którą pralkę można zdalnie uruchamiać, wstrzymywać i zatrzymywać.

Zaświeci się odpowiednia kontrolka, a na wyświetlaczu pojawi się odpowiednia ikonka.



Jeśli program ustawiono z aplikacji i nie odpowiada położeniu tego pokrętkła, pojawi się tekst na przemian z czasem trwania programu.

Nacisnąć i przytrzymać ten przycisk przez dłuższy czas, aby włączyć dwie inne funkcje:

- przytrzymać przez 3 sekundy, aż odezwie się kliknięcie: Wi-Fi jest włączone i wyłączone.
- przytrzymać go przez 10 sekund, aż rozlegnie się podwójny sygnał dźwiękowy i na wyświetlaczu pojawi się komunikat : zresetować dane logowania do sieci.

## 8.9 Funkcja SyncDry

Ta funkcja umożliwi suszarce automatyczne ustawienie najbardziej optymalnego programu odpowiadającego ostatnio wykonanemu programowi prania. Wystarczy uruchomić program suszenia po załadowaniu suszarki. Suszarka nie wymaga dokonywania żadnych innych ustawień ani zmiany opcji programu.

Po zakończeniu programu pralka przesyła dane programu przez domową sieć Wi-Fi routera do chmury i następnie do suszarki.



Aby korzystać z funkcji SyncDry, suszarka AEG i pralka muszą być przyłączone do tej samej sieci domowej i sparowane z naszą aplikacją.

Aby włączyć funkcję, należy:

1. Po zakończeniu cyklu prania należy umieścić czyste pranie w suszarce.
2. Dotknąć przycisk **SyncDry**.
3. Podczas pobierania danych z chmury przez urządzenie wszystkie symbole na wyświetlaczu pozostaną wyłączone, z wyjątkiem ikony **Wi-Fi** i pasków **ProSense**, które będą wyświetlały animację przez kilka sekund.
4. Wyświetlacz automatycznie pokaże aktualną informację o sugerowanym programie. Jeśli po upływie 10 sekund pozyskiwanie danych zakończy się niepowodzeniem, wskaźnik LED przycisków wyłączy się, a urządzenie wyemituje sygnał dźwiękowy błędu. Następnie zostanie przywrócony uprzednio wybrany program.
5. Dotknąć przycisk **Start/Pauza**, aby rozpocząć proces suszenia.



Po ustawieniu programu **SyncDry** użytkownik może zmienić opcje lub wybrać inny program za pomocą pokrętkła lub aplikacji. Wtedy wskaźnik przycisku **SyncDry** zgaśnie, co będzie oznaczało, że program ten nie jest już zalecany. Program automatyczny **SyncDry** można wybrać ponownie naciskając odpowiedni przycisk aż dane będą dostępne w chmurze.



## 9. USTAWIENIA

### 9.1 Wyłączanie wskaźnika pojemnika na wodę



Wskaźnik zbiornika na skropliny jest domyślnie włączony. Wskaźnik włącza się po zakończeniu cyklu suszenia lub gdy zbiornik na skropliny jest pełny. Jeśli zainstalowano zestaw do opróżniania, zbiornik na skropliny opróżnia się automatycznie, a wskaźnik ten można wyłączyć.

Aby wyłączyć wskaźnik:

1. Włączyć urządzenie.
2. Wybrać jeden z dostępnych programów.
3. Jednocześnie dotknąć i przytrzymać przyciski **Ciche** i **Sygnal końca cyklu**.

Wskaźnik pojemnika na wodę  jest wyłączony i widoczny jest symbol  – wskaźnik zbiornika na wodę jest **wyłączony** na stałe



Aby z powrotem włączyć wskaźnik zbiornika na wodę, należy ponownie wykonać powyższą procedurę. Wskaźnik pojemnika na wodę  jest włączony i widoczny jest symbol  – wskaźnik zbiornika na skropliny jest **włączony** na stałe

### 9.2 Licznik godzin pracy

Funkcja umożliwia wyświetlanie całkowitego czasu pracy urządzenia w godzinach liczonych od momentu pierwszego uruchomienia. Wyświetlany jest rzeczywisty czas pracy cykli (czas pracy nie obejmuje przerw ani czasu opóźnienia rozpoczęcia programu).

Aby wyświetlić tę wartość, należy postępować w następujący sposób:

1. Włączyć pralkę naciskając przycisk **Włącz/Wyłącz**.
2. Nacisnąć i przez kilka sekund przytrzymać przyciski **Suszenie na czas** i **Stopień wysuszenia**.

3. Po 3 sekundach na wyświetlaczu pojawi się łączna liczba godzin pracy urządzenia: np. jeśli czas pracy wynosi **1276** godzin, na wyświetlaczu wyświetli się tekst **Hr** przez 2 sekundy, następnie **12** przez 2 sekundy, a potem **76**. Czas pracy jest wyświetlany w sekwencjach po dwie cyfry: pierwsze dwie cyfry wskazują tysiące i setki, zaś drugie dwie cyfry wskazują dziesiątki i jedności.

Aby wyjść z tego trybu, należy nacisnąć dowolny przycisk, obrócić pokrętko wyboru programów lub wyłączyć urządzenie.

### 9.3 Domyślne ustawienia fabryczne

Funkcja umożliwia przywrócenie domyślnych opcji fabrycznych. Zapisane opcje i tryby pracy zostaną wyzerowane. Spowoduje to również usunięcie danych uwierzytelniających sieci Wi-Fi z pamięci urządzenia i wyzerowanie spersonalizowanych ustawień programów, w tym programów ulubionych.

Aby **włączyć** tę opcję, należy wykonać następujące czynności:

1. Włączyć pralkę naciskając przycisk **Włącz/Wyłącz**.
2. Odczekać około 8 sekund.
3. Nacisnąć i przez kilka sekund przytrzymać przyciski **Ciche** i **Ochrona przed zagnieceniami**.
4. Urządzenie potwierdzi działanie, wyświetlając komunikat .



Jeśli procedura ta nie działa (co może być spowodowane przekroczeniem limitu czasu, lub niewłaściwą kombinacją przycisków), należy wyłączyć pralkę i od początku powtórzyć tę sekwencję czynności.

## 10. PRZED PIERWSZYM UŻYCIEM



Przy pierwszym uruchomieniu suszarki automatycznie usuwane są tylne blokady bębna. Może to powodować hałas.

**Aby odblokować tylne blokady bębna, należy:**

1. Włączyć urządzenie.
2. Ustawić dowolny program.
3. Nacisnąć przycisk Start/Pauza. Bęben zacznie się obracać. Tylne blokady bębna zostaną zwolnione samoczynnie.

**Przed użyciem urządzenia do suszenia prania:**

- Wyczyścić bęben suszarki za pomocą wilgotnej szmatki.
- Uruchomić godzinny program z wilgotnym praniem.



Na początku cyklu suszenia (3-5 min) urządzenie może pracować nieco głośniej. Jest to związane z uruchamianiem sprężarki. Jest to normalne zjawisko w urządzeniach wyposażonych w sprężarkę, jak chłodziarki czy zamrażarki.

### 10.1 Nietypowy zapach

Urządzenie jest szczelnie zapakowane.

Po rozpakowaniu produktu może być wyczuwalny nietypowy zapach. Jest to normalne zjawisko w nowych produktach.

Urządzenie jest zbudowane z kilku różnych rodzajów materiałów, które wspólnie mogą wydzielać nietypowy zapach.

W miarę użytkowania urządzenia, po kilku cyklach suszenia, nietypowy zapach stopniowo zniknie.

### 10.2 Odgłosy



Podczas cyklu suszenia, w różnych jego fazach, urządzenie może wydawać różne odgłosy. Są to normalne odgłosy pracy.

**Pracującej sprężarki.**

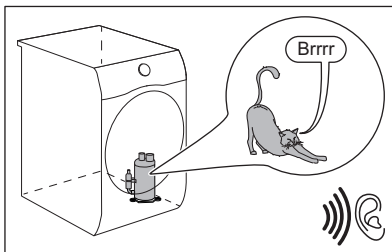

**Obracającego się bębna.**

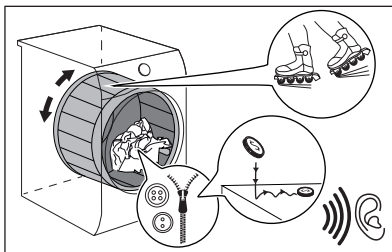

**Pracujących wentylatorów.**

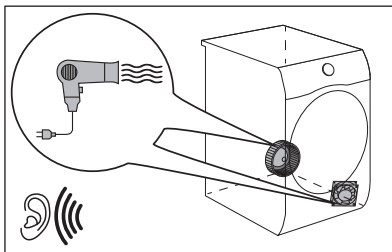

**Pracującej pompy i przepływu skroplin do zbiornika.**

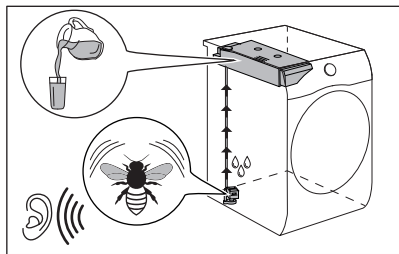

## 11. CODZIENNA EKSPLOATACJA

### 11.1 Przygotowanie prania.



Ładowanie bębna do maksymalnej pojemności podanej dla poszczególnych programów przyczynia się do oszczędności energii.



Bardzo często po zakończeniu cyklu prania ubrania są zgniecione i splątane. Suszenie zgniecionych i splątanych ubrań jest nieefektywne. W celu zapewnienia prawidłowego przepływu powietrza i równomiernego suszenia zaleca się wkładanie ubrań pojedynczo do suszarki, uprzednio nimi potrząsając.

Aby zapewnić prawidłowy przebieg procesu suszenia, należy:

- Zasnąć zamki błyskawiczne.
- Zapiąć poszwy.
- Nie pozostawiać luźnych troczków i tasiemek (np. troczków fartuchów). Zawiązać je przed uruchomieniem programu.

- Wyjąć całą zawartość z kieszeni.
- Rzeczy z bawełnianą podszewką należy wywrócić na lewą stronę. Bawełniana podszewka powinna znajdować się na zewnątrz.
- Zawsze należy ustawiać program odpowiedni do rodzaju prania.
- Nie wkładać razem rzeczy o jasnych i ciemnych kolorach.
- Używać odpowiednich programów do suszenia tkanin bawełnianych i dzianin, aby zapobiec ich zbiegnięciu się.
- Nie przekraczać maksymalnego ciężaru ładunku podanego w rozdziale „Programy” lub widocznego na wyświetlaczu.
- Suszyć wyłącznie rzeczy, które nadają się do suszenia w suszarce. Zapoznać się ze sposobem postępowania z tkaniną podanym na jej metce.
- Nie suszyć jednocześnie małych rzeczy z dużymi. Duże rzeczy mogą owinać się wokół małych, co uniemożliwi ich prawidłowe wysuszenie.
- Przed umieszczeniem dużych rzeczy w suszarce należy nimi potrząsnąć. Pozwala to uniknąć obecności wilgotnych miejsc na tkaninie po zakończeniu suszenia.

Metka tkaniny	Opis
	Można suszyć w suszarce.
	Można suszyć w suszarce w wyższej temperaturze.
	Można suszyć w suszarce tylko w niskiej temperaturze.
	Nie można suszyć w suszarce.

## 11.2 Aby uzyskać najlepsze efekty suszenia

- Wybrany program musi być odpowiedni do rodzaju suszonej odzieży.
- Filtr musi być czysty. Niedrożny filtr sprawia, że suszenie jest nieefektywne.
- Zaleca się strzepnięcie rzeczy przed ich włożeniem do bębna. Rozprostowane rzeczy łatwiej schną.
- Należy przestrzegać zaleceń dotyczących wielkości ładunku.
- Szczeliny wentylacyjne muszą być czyste.

## 11.3 Wkładanie prania

### ⚠ UWAGA!

Należy uważać, aby nie przytrzasnąć prania między drzwiami urządzenia a gumową uszczelką.

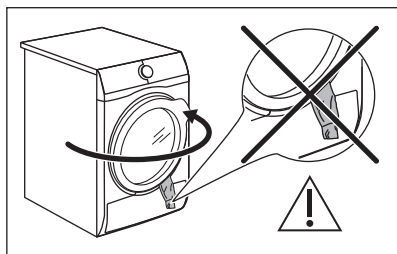

1. Otworzyć drzwi urządzenia.
2. Włożyć pranie (rzeczy należy wkładać pojedynczo).
3. Zamknąć drzwi urządzenia.

## 11.4 Włączanie urządzenia

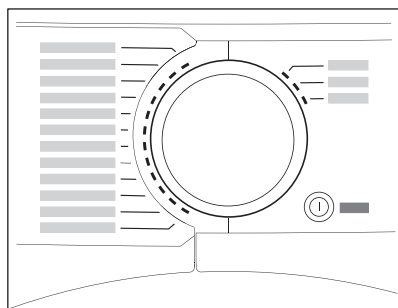

Aby włączyć urządzenie:

Nacisnąć przycisk Włącz/Wyłącz.

Po włączeniu urządzenia, na wyświetlaczu pojawiają się odpowiednie wskaźniki.

## 11.5 Tryb niskiego poboru mocy

Aby zmniejszyć zużycie energii, funkcja ta powoduje automatyczne wyłączenie urządzenia:

- Po upływie 5 minut, jeśli nie uruchomiono programu.
- Po 5 minutach od zakończenia programu lub fazy ochrony przed zagnieceniami.



Gdy urządzenie przejdzie w tryb niskiego poboru mocy, wyświetlacz i ikony zgasną. Można to ponownie uruchomić naciskając przycisk Włącz/Wyłącz.



Jeśli włączona jest łączność Wi-Fi i funkcja zdalnego sterowania, również ikona zdalnego uruchomienia  pozostaje włączona, gdy urządzenie przejdzie w tryb niskiego poboru mocy.

## 11.6 Ustawianie programu

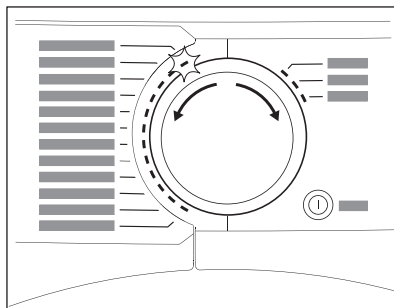

Ustawić program za pomocą pokrętki wyboru programów.

Na wyświetlaczu widoczny jest przybliżony czas trwania programu.



Faktyczny czas suszenia zależy od rodzaju wsadu (ilość i skład prania), temperatury w pomieszczeniu oraz początkowej wilgotności prania po zakończeniu fazy wirowania.

## 11.7 Opcje

Wraz z programem suszenia można ustawić jedną lub więcej opcji.

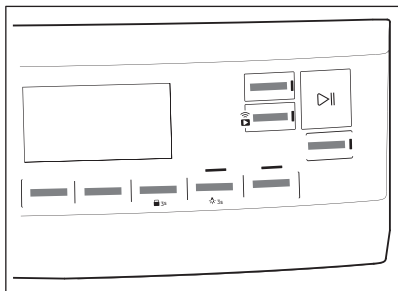

Aby włączyć lub wyłączyć opcję, należy dotknąć odpowiedniego przycisku. Na wyświetlaczu pojawi się odpowiedni symbol lub zaświeci się kontrolka nad przyciskiem.

## 11.8 Opcja blokady uruchomienia

Opcja blokady uruchomienia uniemożliwia dzieciom zabawę urządzeniem. Opcja blokady uruchomienia powoduje zablokowanie działania wszystkich przycisków dotykowych i pokręćła wyboru programów (nie blokuje działania przycisku **Włącz/Wyłącz**).

Opcję blokady uruchomienia można włączyć:

- przed naciśnięciem przycisku **Start/Pauza** – nie będzie można uruchomić urządzenia;
- po naciśnięciu przycisku **Start/Pauza** – nie będzie można wybrać programu ani opcji.

Włączanie opcji blokady uruchomienia:

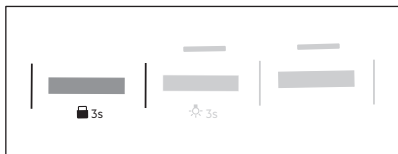

1. Włączyć suszarkę.
2. Wybrać jeden z dostępnych programów.
3. Dotknąć i przytrzymać przycisk **Ochrona przed zagnieceniami** przez około 3 sekundy.

Na wyświetlaczu pojawi się symbol .

4. Aby wyłączyć blokadę uruchomienia, należy ponownie dotknąć i przytrzymać przyciski, aż symbol zniknie.

## 11.9 Uruchamianie programu

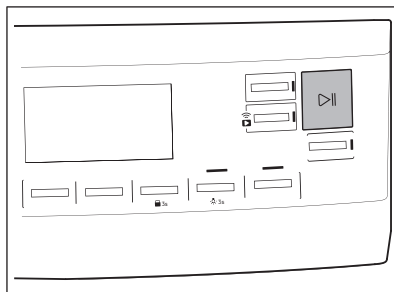

Aby uruchomić ten program:

Dotknąć przycisk **Start/Pauza**.

Nastąpi uruchomienie urządzenia, a kontrolka nad przyciskiem przestanie migać i zacznie świecić stale.

## 11.10 Uruchamianie programu za pomocą Finish In

Aby ustawić opcję Finish In:

1. Ustawić program suszenia i opcje.
2. Dotknąć Finish In kilkakrotnie, aż na wyświetlaczu pojawi się żądany czas trwania programu (np. **12h** jeśli program ma zakończyć się w ciągu 12 godzin).
3. Dotknąć przycisk Start/Pauza. Bęben zacznie obracać się, aby oszacować **ProSense**, jeśli przewidziano to w wybranym programie.
4. Pralka rozpocznie odliczanie czasu do zakończenia programu, a program ruszy w takiej chwili, aby zakończył się o odpowiedniej godzinie.

## 11.11 Funkcja wykrywania ładunku ProSense



Technika **ProSense** pozwala wykryć wielkość wsadu i określić czas trwania programu. Działa w większości programów.

Jeśli stosuje się wykrywanie wielkości wsadu, po ustawieniu programu suszenia zapala się wskaźnik **ProSense**.

Dotknąć przycisk Start/Pauza, aby uruchomić wykrywanie wielkości wsadu za pomocą **ProSense**:

1. Pralka rozpoznaje ładunek w ciągu pierwszej minuty: wskaźnik miga, paski pod ikonką przesuwają się w tył i w przód **ProSense** , a bęben obraca się przez chwilę.
2. Gdy bęben przestanie się obracać, na wyświetlaczu pojawi się nowy czas trwania programu dostosowany do wykrytego obciążenia. Liczba słupków od 1 do 4 odpowiada szacunkowej ilości wsadu. 4 słupki oznaczają maksymalną ilość ładunku dla wybranego programu.



W przypadku przeciążenia bębna ponownie włączy się wskaźnik maksymalnego deklarowanego ładunku,

a wskaźnik **MAX** zacznie migać. W takim przypadku w ciągu 30 sekund można otworzyć drzwi i wyjąć z bębna kilka rzeczy. Po wyjęciu z urządzenia dotknąć przycisku Start/Pauza, aby ponownie uruchomić program. Jeśli ilość prania nie zostanie zmniejszona, program rozpocznie się mimo to. Wtedy efekty prania mogą nie być zadowalające.

## 11.12 Zmiana programu

Aby zmienić program:

1. Nacisnąć przycisk Włącz/Wyłącz, aby wyłączyć urządzenie.
2. Nacisnąć ponownie przycisk Włącz/Wyłącz, aby włączyć urządzenie.

3. Ustawić nowy program.

## 11.13 Zakończenie programu.



Po każdym cyklu suszenia należy oczyścić filtr i opróżnić zbiornik z wodą. (Patrz rozdział KONSERWACJA I CZYSZCZENIE)

Po zakończeniu cyklu suszenia na wyświetlaczu pojawi się symbol . Jeśli włączona jest opcja Sygnał końca cyklu, przez jedną minutę słychać będzie przerywany sygnał dźwiękowy.



Jeśli urządzenie nie zostanie wyłączone, rozpocznie się faza ochrony przed zagnieceniami (nie dotyczy wszystkich programów). Migający symbol  sygnalizuje, że trwa faza wygładzania zagniecień. W trakcie tej fazy można wyjąć pranie.

Wyjmowanie prania:

1. Aby wyłączyć urządzenie, nacisnąć i przytrzymać przez 2 s przycisk Włącz/Wyłącz.
2. Otworzyć drzwi urządzenia.
3. Wyjąć pranie.
4. Zamknąć drzwi urządzenia.

Możliwe przyczyny niezadowalających efektów suszenia:

- Niewłaściwe ustawienie poziomu wysuszenia. Patrz rozdział *Regulacja docelowej wilgotności końcowej*
- Temperatura w pomieszczeniu jest za niska lub za wysoka. Optymalna temperatura powinna wynosić od 18° do 25°C.



Po każdym cyklu należy drzwi pozostawić lekko otwarte, aby uniknąć wilgoci.

## 11.14 Zapalenie oświetlenia bębna

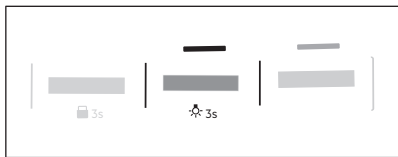

Dotknąć i przytrzymać przycisk **Ciche** przez około 3 sekundy.

Świeci się lampka wewnątrz bębna.

## 11.15 Możliwe przyczyny niezadawalających efektów suszenia:

- Filtr jest zatkany. Niedrożny filtr sprawia, że suszenie jest nieefektywne.

- Szczeliny wentylacyjne są zatkane.
- Czujnik wilgotności jest zabrudzony.
- Bęben jest zabrudzony.
- Niewłaściwe ustawienie poziomu wysuszenia. Patrz rozdział *Regulacja docelowej wilgotności końcowej*
- Temperatura w pomieszczeniu jest za niska lub za wysoka. Optymalna temperatura powinna wynosić od 18° do 25°C.

## 12. WSKAZÓWKI I PORADY

### 12.1 Wskazówki ekologiczne



Ładowanie bębna do maksymalnej pojemności podanej dla poszczególnych programów przyczynia się do oszczędności energii.

- Przed suszeniem należy dokładnie odwirować pranie.
- Nie przekraczać wielkości ładunków określonych w rozdziale „Programy”.
- Czyścić filtr po każdym cyklu suszenia.
- Nie używać płynu zmiękczającego do tkanin do prania, po którym następuje

suszenie. W suszarce pranie zmiękcza się automatycznie.

- Wodę ze zbiornika na skropliny można wykorzystać do prasowania odzieży. Należy najpierw przefiltrować wodę, aby usunąć z niej pozostałości włókien z tkanin (można w tym celu wykorzystać zwykły filtr do ekspresu do kawy).
- Nie zatykać szczelin wentylacyjnych na spodzie urządzenia.
- Upewnić się, że w miejscu instalacji urządzenia jest zapewniony dobry przepływ powietrza.

## 13. PIELEGNACJA I CZYSZCZENIE

### 13.1 Harmonogram okresowego czyszczenia

Okresowe czyszczenie wydłuża żywotność urządzenia.

Zalecany harmonogram okresowego czyszczenia:

Czyszczenie filtra

Gdy miga wskaźnik

Opróżnić zbiornik na skropliny

Gdy miga wskaźnik

Jeśli urządzenie nie będzie użytkowane przez dłuższy czas, należy odłączyć je od zasilania.

Czyszczenie skraplacza	Gdy miga wskaźnik 
Czyszczenie czujnika wilgotności	Co najmniej 3 lub 4 razy w roku
Czyszczenie bębna	Co dwa miesiące
Czyszczenie panelu sterowania i obudowy	Co dwa miesiące
Czyszczenie szczelin przepływu powietrza	Co dwa miesiące

Poniżej opisano, jak należy czyścić poszczególne elementy.

## 13.2 Usuwanie przedmiotów



Przed uruchomieniem cyklu opróżnić kieszenie i zawiązać wszystkie luźne elementy. Patrz rozdział „Przygotowywanie prania”.

Po zakończeniu cyklu suszenia usunąć z bębna wszelkie przedmioty, jak metalowe zatrzaski, przyciski, monety, itp.

## 13.3 Czyszczenie filtra

Po zakończeniu każdego cyklu na wyświetlaczu pojawia się symbol  filtr i konieczne jest wyczyszczenie filtra.



Podczas cyklu suszenia na filtrze gromadzą się włókna.



Aby osiągnąć najlepsze efekty suszenia, należy regularnie czyścić filtr. Niedrożny filtr powoduje wydłużenie cyklu suszenia i zwiększenie zużycia energii. Wyczyścić filtr ręcznie. W razie potrzeby użyć odkurzacza.

### UWAGA!

Przy czyszczeniu filtrów kłaczki należy wyrzucać do kosza na śmieci i nie spuszczać ich przez odpływ, aby uniknąć rozprzestrzeniania się mikroplastiku w ciekach wodnych.

1. Otworzyć drzwi urządzenia. Wyciągnąć filtr.

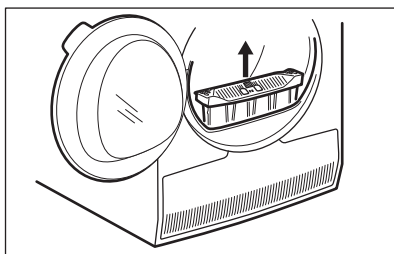

2. Docisnąć zacpek, aby otworzyć filtr.

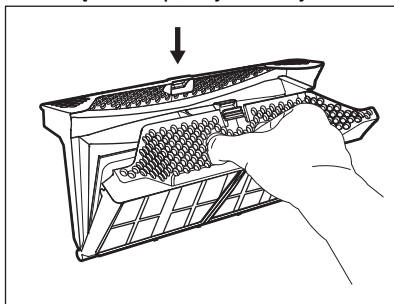

3. Zebrać ręką włókna osadzone na obu wewnętrznych powierzchniach filtra.

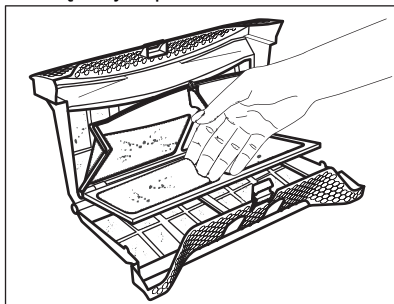

Wyrzucić włókna do kosza na śmieci.

4. W razie potrzeby oczyścić filtr odkurzaczem. Zamknąć filtr.
5. W razie potrzeby usunąć włókna z kieszeni i uszczelki filtra. Można użyć w tym celu odkurzacza. Umieścić filtr z powrotem w kieszeni filtra.

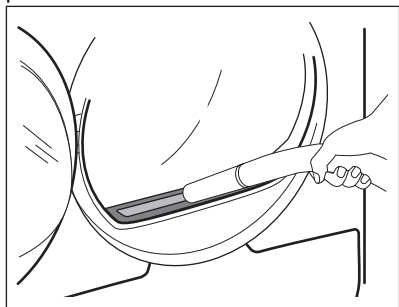

### 13.4 Opróżnianie zbiornika na skropliny

Zbiornik na skropliny należy opróżniać po każdym cyklu suszenia.

Jeśli zbiornik na skropliny jest pełny, następuje automatyczne zatrzymanie programu. Na wyświetlaczu pojawia się symbol  *zbiornik* i konieczne jest opróżnienie zbiornika na skropliny.

Aby opróżnić zbiornik na skropliny:

1. Wyciągnąć zbiornik na skropliny, trzymając go poziomo.

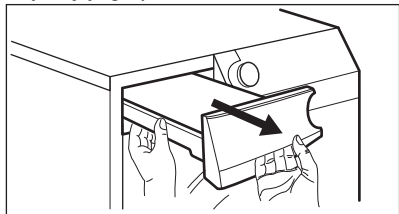

2. Spuścić wodę do miski lub odpowiedniego zbiornika.

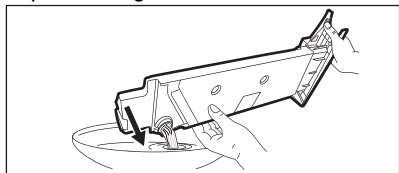

3. Umieścić pojemnik na wodę z powrotem w urządzeniu.

4. Aby wznowić działanie programu, należy nacisnąć Start/Pauzaprzycisk .

### 13.5 Czyszczenie skraplacza

Jeśli na wyświetlaczu miga symbol  *kondenser*, należy sprawdzić skraplacz i jego komorę. Jeśli są zanieczyszczone, należy je oczyścić. Sprawdzać stan skraplacza co najmniej raz na 6 miesięcy.

#### OSTRZEŻENIE!

Nie dotykać metalowej powierzchni gołymi rękami. Zagrożenie odniesieniem obrażeń. Stosować rękawice ochronne. Czyścić ostrożnie metalową powierzchnię, aby jej nie uszkodzić.

#### UWAGA!

Do usuwania włókien ze skraplacza nie należy używać odkurzacza z twardą nasadką. Można tym uszkodzić żeberka skraplacza, co prowadzi do obniżenia wydajności urządzenia i wydłużenia czasu suszenia.

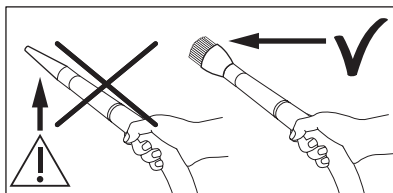

W tym celu należy:

1. Otworzyć drzwi urządzenia. Wyciągnąć filtr.

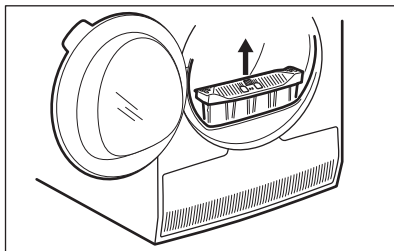

2. Otworzyć pokrywę skraplacza.

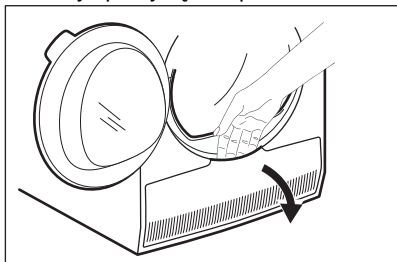

3. Obrócić dźwignię w celu otwarcia pokrywy skraplacza.

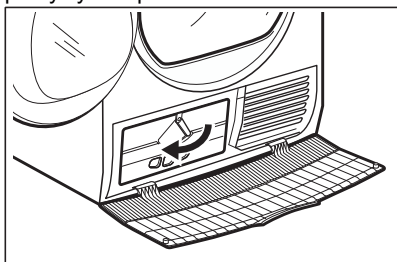

4. Opuścić pokrywę skraplacza.

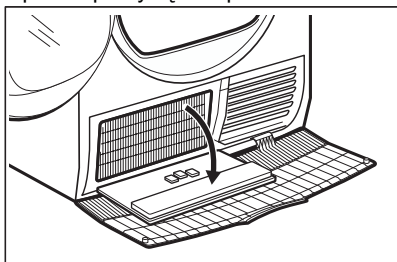

5. W razie potrzeby usunąć włókna ze skraplacza i jego komory. Można używać odkurzacza nasadką szczotki.

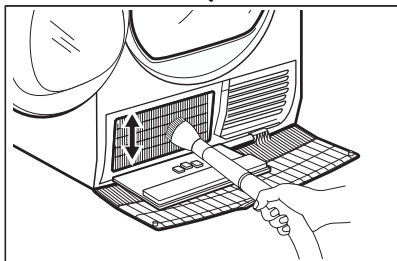

6. Zamknąć pokrywę skraplacza.  
7. Obrócić dźwignię, aż zaskoczy na swoje miejsce.  
8. Włożyć filtr z powrotem.

## 13.6 Czyszczenie czujnika wilgotności

### ! UWAGA!

Możliwość uszkodzenia czujnika wilgotności. Do czyszczenia czujnika nie wolno używać materiałów o właściwościach ściernych.

W celu zapewnienia jak najlepszych efektów suszenia urządzenie wyposażono w metalowy czujnik wilgotności. Czujnik znajduje się po wewnętrznej stronie obszaru drzwi.

W miarę użytkowania urządzenia powierzchnia czujnika może ulec zabrudzeniu, co negatywnie wpływa na skuteczność suszenia.

Zalecamy czyszczenie czujnika co najmniej 3 lub 4 razy w roku lub gdy zauważysz spadek wydajności suszenia.

Czujnik można czyścić twardszą stroną gąbki do mycia naczyń zwilżoną niewielką ilością octu lub płynu do mycia naczyń.

Aby wyczyścić czujnik, należy:

1. Otworzyć drzwi urządzenia.
2. Wyczyścić czujnik wilgotności, przecierając kilkakrotnie jego metalową powierzchnię.

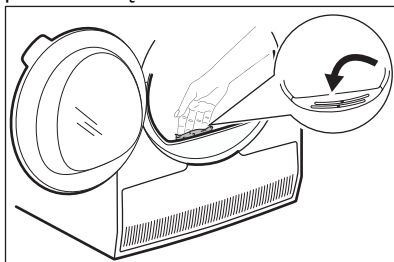

## 13.7 Czyszczenie bębna

### ! OSTRZEŻENIE!

Przed przystąpieniem do czyszczenia urządzenia należy je odłączyć od zasilania.

Do czyszczenia wewnętrznej powierzchni i chwytaków bębna należy stosować obojętny

detergent na bazie mydła. Osuszyć wyczyszczone powierzchnie miękką szmatką.

**⚠ UWAGA!**

Do czyszczenia bębna nie wolno używać materiałów ściernych ani myjek stałowych.

### 13.8 Czyszczenie panelu sterowania i obudowy

Do czyszczenia panelu sterowania i obudowy należy stosować obojętny detergent na bazie mydła.

Czyścić wilgotną szmatką. Osuszyć wyczyszczone powierzchnie miękką szmatką.

**⚠ UWAGA!**

Nie stosować środków do czyszczenia mebli lub środków czyszczących, które mogłyby spowodować korozję.

### 13.9 Czyszczenie szczelin wentylacyjnych

Usunąć ze szczelin wentylacyjnych nagromadzone fragmenty włókien za pomocą odkurzacza.

## 14. ROZWIĄZYWANIE PROBLEMÓW

**⚠ OSTRZEŻENIE!**

Patrz rozdział dotyczący bezpieczeństwa.

### 14.1 Kody błędów

Urządzenie nie uruchamia się lub przestaje działać.

W pierwszej kolejności należy spróbować znaleźć rozwiązanie problemu (patrz tabela). Jeśli problem będzie występował nadal, należy skontaktować się z autoryzowanym punktem serwisowym.

**⚠ OSTRZEŻENIE!**

Przed wykonaniem jakichkolwiek czynności należy wyłączyć urządzenie.

**Gdy wystąpi poważny problem, rozlega się sygnał dźwiękowy, na wyświetlaczu pojawia się kod błędu, a przycisk Start/Pauza może stale migać:**

Kod błędu	Prawdopodobna przyczyna	Środek zaradczy
E50	Silnik urządzenia przeciążony. Zbyt duży wsad lub doszło do zaklinowania w bębnie.	Program nie zakończył się. Wyjąć pranie z bębna, ustawić program i ponownie uruchomić cykl.
E90 lub E91	Usterka wewnętrzna. Brak komunikacji między podzespołami elektronicznymi urządzenia.	Program nie zakończył się prawidłowo lub urządzenie zatrzymało się zbyt wcześnie. Wyłączyć i ponownie włączyć urządzenie. Jeśli kod błędu pojawi się ponownie, należy skontaktować się z autoryzowanym punktem serwisowym.



Kod błędu	Prawdopodobna przyczyna	Środek zaradczy
EH0	Zasilanie jest niestabilne.	Gdy urządzenie pokazuje <b>EH0</b> , należy oczekiwać na stabilizację zasilania głównego, a następnie nacisnąć przycisk START. Jeśli urządzenie wstrzymało cykl bez żadnego wskazania, należy nacisnąć przycisk rozpoczęcia cyklu (START). Jeśli ponownie pojawi się ostrzeżenie, należy sprawdzić stan przewodu zasilającego/ gniazda lub działanie głównego źródła zasilania.

Jeśli na wyświetlaczu pojawią się inne kody błędów, należy wyłączyć i ponownie włączyć urządzenie. Jeśli problem nie ustąpi, należy skontaktować się z autoryzowanym centrum serwisowym.

W razie wystąpienia problemów z suszarką należy sprawdzić możliwe rozwiązania w poniższej tabeli.

## 14.2 Rozwiązywanie problemów

Problem	Możliwa przyczyna	Środek zaradczy
Suszarka nie działa.	Suszarka nie jest podłączona do źródła zasilania.	Podłączyć urządzenie do gniazda elektrycznego. Sprawdzić bezpiecznik w szafce z bezpiecznikami (instalacja domowa).
	Drzwi są otwarte.	Zamknij drzwi.
	Nie naciśnięto przycisku Włącz/Wyłącz.	Nacisnąć przycisk Włącz/Wyłącz.
	Nie dotknięto przycisku Start/Pauza.	Dotknąć przycisk Start/Pauza.
Niezadawalający efekt suszenia.	Urządzenie jest w trybie czuwania.	Nacisnąć przycisk Włącz/Wyłącz.
	Wybrano niewłaściwy program.	Wybrać odpowiedni program. <b>1)</b>
	Filtr jest niedrożny.	Wyczyścić filtr. <b>2)</b>
	Wybrano opcję Stopień wysuszenia do  suche do prasowania. <b>3)</b>	Zmienić ustawienie opcji Stopień wysuszenia wyższy poziom.
	Włożono zbyt dużo prania.	Nie należy przekraczać maksymalnej wielkości ładunku.
	Szczeliny wentylacyjne są zatkane.	Oczyścić szczeliny wentylacyjne na spodzie urządzenia.
	Doszło do zabrudzenia czujnika wilgotności w bębnie.	Wyczyścić przednią powierzchnię bębna.
	Nie wybrano odpowiedniego poziomu wysuszenia.	Dostosować poziom wysuszenia. <b>4)</b>
	Skraplacz jest zatkany.	Wyczyścić skraplacz. <b>2)</b>
	Drzwi urządzenia nie zamykają się	Nie zablokowano filtra we właściwym położeniu.
Pranie jest przytrzaśnięte między drzwiami a uszczelką.		Wyjąć przytrzaśnięte rzeczy i zamknąć drzwi.

Problem	Możliwa przyczyna	Środek zaradczy
Nie można zmienić tego programu ani opcji.	Po uruchomieniu cyklu nie można zmienić programu ani opcji.	Wyłączyć i włączyć suszarkę. Zmienić program lub opcję odpowiednio do wymagań.
Nie można wybrać opcji. Rozlega się sygnał dźwiękowy.	Opcja, którą próbowano wybrać, nie działa z wybranym programem.	Wyłączyć i włączyć suszarkę. Zmienić program lub opcję odpowiednio do wymagań.
Nie działa oświetlenie bębna	Usterka oświetlenia bębna.	Skontaktować się z punktem serwisowym w celu wymiany oświetlenia bębna.
Na wyświetlaczu wyświetla się nieoczekiwany czas trwania cyklu.	Czas trwania cyklu suszenia jest obliczany na podstawie wielkości ładunku i stopnia jego wilgotności.	Jest to automatyczny proces – urządzenie działa prawidłowo.
Program nie działa.	Zbiornik na skropliny jest pełny.	Opróżnić zbiornik na skropliny, nacisnąc przycisk Start/Pauza. <b>2)</b>
Cykl suszenia trwa zbyt krótko.	Zbyt mała ilość prania.	Wybrać program sterowany czasowo. Wartość czasu musi być powiązana z obciążeniem. Aby wysuszyć jedną rzecz lub niewielką ilość prania, należy ustawić krótki czas suszenia.
	Pranie jest zbyt suche.	Wybrać odpowiedni program z ustawieniem czasu lub wyższy poziom wysuszenia (np.  ekstra suche)
Zbyt długi cykl suszenia <b>5)</b>	Filtr jest niedrożny.	Wyczyścić filtr.
	Zbyt dużo prania.	Nie należy przekraczać maksymalnej wielkości ładunku.
	Pranie nie zostało wystarczająco odwirowane. Zbyt wysoka lub zbyt niska temperatura w pomieszczeniu – nie jest to usterka urządzenia.	Dobrze odwirować pranie w pralce. Temperatura w pomieszczeniu powinna być wyższa niż +5°C i niższa niż +35°C. Aby uzyskać najlepszy efekt suszenia, temperatura powinna wynosić od 18°C do 25°C.
Na wyświetlaczu widoczne jest wskazanie: 	Wszystkie przyciski są nieaktywne, z wyjątkiem Start/Pauza.	Urządzenie pobiera aktualizację aplikacji. Zaczekać na zakończenie procesu aktualizacji. W przypadku wyłączenia urządzenia podczas aktualizacji zostanie ona wznowiona po ponownym włączeniu urządzenia.
Brak połączenia bezprzewodowego lub częsta utrata połączenia.	Domowa sieć bezprzewodowa nie działa.	Sprawdzić konfigurację domowej sieci bezprzewodowej. Uruchomić ponownie router. Jeśli problem będzie nadal występował, należy skontaktować się z dostawcą usług bezprzewodowych.
	Smartfon i/lub urządzenie nie są sparowane z siecią bezprzewodową.	Powtórzyć procedurę konfiguracji połączenia smartfona i/lub urządzenia.

Problem	Możliwa przyczyna	Środek zaradczy
Połączenie z urządzeniem za pośrednictwem naszej aplikacji często nie działa.	Słabe połączenie lub brak połączenia między suszarką a routerem.	Zapewnić odpowiednie połączenie między urządzeniem a routerem domowym. Umieścić router bliżej urządzenia. Wyposażyć sieć domową w bezprzewodowy wzmacniacz sygnału. Nie korzystać w tym samym czasie z kuchenki mikrofalowej i funkcji zdalnego sterowania. Kuchenka mikrofalowa może zakłócać sygnał połączenia.

- 1) Należy zapoznać się z opisem programów — patrz rozdział PROGRAMY.
- 2) Patrz rozdział *KONSERWACJA I CZYSZCZENIE*.
- 3) Tylko suszarki z opcją Stopień wysuszenia.
- 4) Patrz rozdział WSKAZÓWKI I PORADY.
- 5) Uwaga: Po upływie maksymalnie 6 godzin cykl suszenia kończy się automatycznie.

### 14.3 Możliwe przyczyny niezadowolających efektów suszenia:

- Filtr jest zatkany. Niedrożny filtr sprawia, że suszenie jest nieefektywne.
- Szczeliny wentylacyjne są zatkane.
- Czujnik wilgotności jest zabrudzony.
- Bęben jest zabrudzony.

- Niewłaściwe ustawienie poziomu wysuszenia. Patrz rozdział *Regulacja docelowej wilgotności końcowej*
- Temperatura w pomieszczeniu jest za niska lub za wysoka. Optymalna temperatura powinna wynosić od 18° do 25°C.

## 15. PARAMETRY EKSPLOATACYJNE

### 15.1 Wprowadzenie



Instrukcja użytkownika podaje dwa różne odniesienia do unijnych przepisów dotyczących etykiet energetycznych i ekoprojektów.

- Rozporządzenie (UE) 932/2012 i rozporządzenie (UE) 392/2012 ważne do 30 czerwca 2025 r. dotyczy klas efektywności energetycznej od **A+++** do **D**.
- Rozporządzenie (UE) 2023/2534 ważne od 1 lipca 2025 r. dotyczy klas efektywności etykiet energetycznych od **A** do **G**.



Kod QR znajdujący się na etykiecie dołączonej do urządzenia z oznaczeniem klasy energetycznej zawiera łącze do strony internetowej z informacją o parametrach urządzenia z bazy danych UE EPREL. Etykietę z oznaczeniem klasy energetycznej wraz instrukcją obsługi i innymi dokumentami dostarczonymi z urządzeniem należy zachować do ewentualnego wykorzystania w przyszłości.

Informacje te można również znaleźć w bazie danych EPREL, korzystając z łącza **https://eprel.ec.europa.eu** i podając nazwę modelu oraz numer produktu, które znajdują się na tabliczce znamionowej urządzenia. Informacje na temat umiejscowienia tabliczki znamionowej znajdują się w rozdziale „Opis urządzenia”.

## 15.2 Legenda

kg	Ciężar załadunku.	obr./min	Odwirowanie przy
kWh	Zużycie energii.		
gg:mm	Czas trwania programu.		
%	Początkowa wilgotność na koniec fazy wirowania i docelowa wilgotność końcowa na koniec programu suszenia. Im szybsze wirowanie, tym głośniejsze wirowanie, ale mniejsza wilgotność początkowa i zużycie energii przy suszeniu prania.		

## 15.3 Zgodnie z rozporządzeniem Komisji (UE) 2023/2533, rozporządzeniem (UE) 2023/2534 i rozporządzeniem (UE) 392/2012.



Następujące wartości uzyskano w warunkach laboratoryjnych zgodnie z odpowiednimi standardami. Różne parametry wpływają na pracę urządzenia, na przykład: ilość prania, rodzaj prania i warunki otoczenia. Początkowa zawartość wilgoci w praniu, rodzaj wody, napięcie zasilania oraz zmiana domyślnego ustawienia programu mogą mieć również wpływ na zużycie energii i czas trwania programu suszenia i wilgotność po jego ukończeniu.

Program	Wsad (kg)	Odwirowanie przy (obr./min)	Wilgotność początkowa (%)	Czas suszenia (HMM)	Zużycie energii (kWh)	Docelowa wilgotność końcowa (%)
Eco 1) 2)	8,0	1000	60	2:55	1,49	0,0
Eco 1) 2)	4,0	1000	60	1:45	0,81	0,0

1) Jest to program referencyjny wykorzystywany do oceny zgodności z przepisami UE dotyczącymi ekoprojektu i etykiet energetycznych, rozporządzeniem (UE) 2023/2533 i rozporządzeniem (UE) 2023/2534. Program ten umożliwia suszenie tkanin bawełnianych z początkowej zawartości wilgoci w praniu 60% do docelowej końcowej zawartości wilgoci w praniu 0%.

2) Program Eco jest odpowiednikiem  BawełnaEco, czyli „Standardowego programu do tkanin bawełnianych” zgodnie z rozporządzeniem Komisji UE nr 392/2012. Nadaje się do suszenia zwykłych wilgotnych tkanin bawełnianych.

### Zużycie energii w różnych trybach

Zużycie energii w trybie wyłączenia (W)	Zużycie energii w trybie czuwania (W)	Tryb opóźnienia rozpoczęcia programu (W)	Zużycie energii elektrycznej w trybie czuwania przy połączeniu z siecią (W)
0,05	0,05	4,00	2,0 <sup>1)</sup>

Czas przejścia do trybu wyłączenia/czuwania wynosi maksymalnie 15 minut.

1) Zużycie energii przez funkcję łączności sieciowej wynosi ok. 17,5 kWh rocznie. Aby wyłączyć tę funkcję, należy zapoznać się z informacjami zawartymi w rozdziale „Konfiguracja łączności Wi-Fi”.

## 15.4 Często używane programy



Wartości te mają wyłącznie charakter poglądowy.

Program	Wsad (kg)	Odwiro- wanie przy (obr./min)	Wilgot- ność począt- kowa (%)	Czas susze- nia (HMM)	Zużycie energii (kWh)	Docelowa wilgotność końcowa (%)
Bawełna ekstra suche	8,0	1000	60	3:41	1,87	-3,0
Bawełna ekstra suche	4,0	1000	60	2:29	1,16	-3,0
Bawełna suche do prasowa- nia	8,0	1000	60	2:05	1,05	12,0
Bawełna suche do prasowa- nia	4,0	1000	60	1:31	0,70	12,0
Syntetyki ekstra suche	4,0	1200	40	1:46	0,75	0,0
Syntetyki suche do szafy	4,0	1200	40	1:11	0,51	1,0
Syntetyki suche do prasowa- nia	4,0	1200	40	0:51	0,37	12,0
Wełna	1,0	1200	35	2:34	1,48	5,0

## 16. OCHRONA ŚRODOWISKA

Materiały oznaczone symbolem  należy poddać utylizacji. Opakowanie urządzenia włożyć do odpowiedniego pojemnika w celu przeprowadzenia recyklingu. Należy zadbać o ponowne przetwarzanie odpadów urządzeń elektrycznych i elektronicznych, aby chronić środowisko naturalne oraz ludzkie zdrowie.

Nie wolno wyrzucać urządzeń oznaczonych symbolem  razem z odpadami domowymi. Należy zwrócić produkt do miejscowego punktu ponownego przetwarzania lub skontaktować się z odpowiednimi władzami miejskimi.





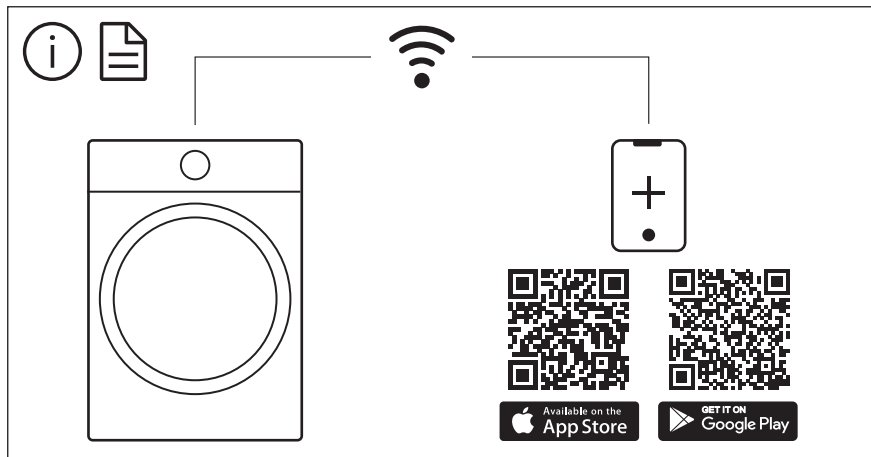

The software in this product contains components that are based on free and open source software. AEG gratefully acknowledges the contributions of the open software and robotics communities to the development project.

To access the source code of these free and open source software components whose license conditions require publishing, and to see their full copyright information and applicable license terms, please visit:  
<http://aeg.opensourcerepository.com> (folder NIUS)